

Lumien

2020 / 2021

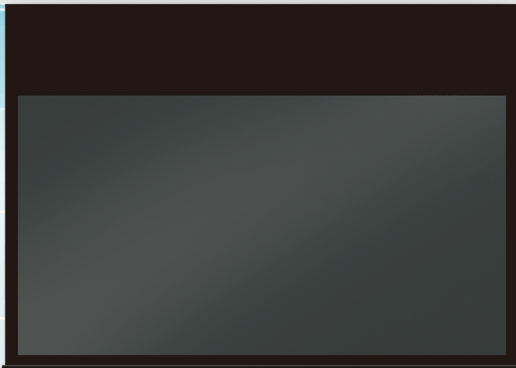

КАТАЛОГ ОБОРУДОВАНИЯ

КАТАЛОГ ОБОРУДОВАНИЯ 2020/2021

проекторные экраны и мебель для презентаций

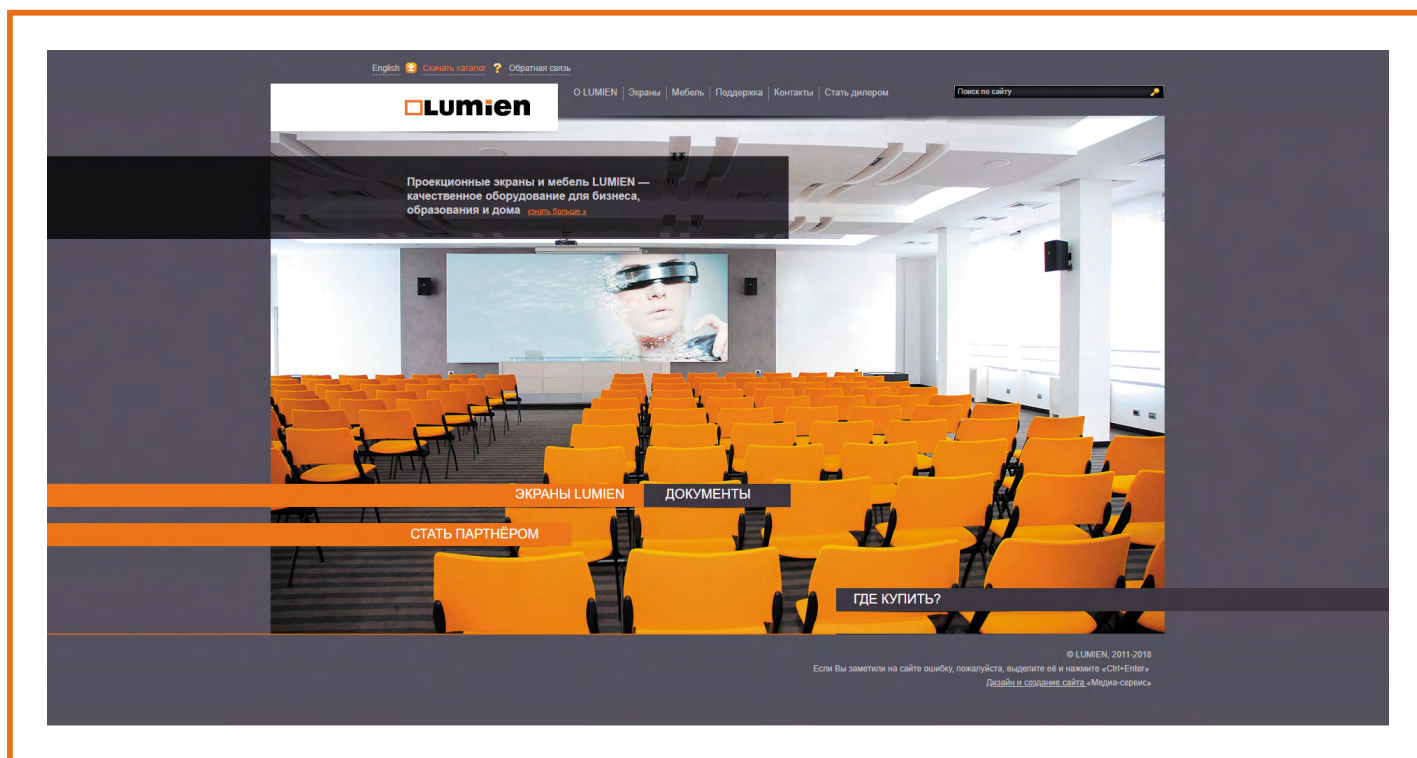

Lumien
www.lumien.ru

НОВИНКИ.....	2
История.....	4
Выбор проекционного экрана.....	6
Выбор проекционного полотна	8
Серии	10
Модельный ряд.....	12
Области применения.....	14

ЭКРАНЫ

MASTER Picture	16
MASTER Picture CSR	18
MASTER Control	20
MASTER Large Control.....	22
MASTER Business Control.....	24
MASTER Recessed Control.....	26
MASTER Fold.....	28
MASTER View.....	30
MASTER Portable	32
RADIANCE Control	34
RADIANCE Frame.....	36
RADIANCE Thin Bezel	38
RADIANCE Infinity.....	40
CINEMA Control	42
CINEMA Tensioned Control.....	44
CINEMA Home	46
CINEMA Thin Bezel	48
CINEMA Infinity	50
CINEMA Premium	52
CINEMA Velvet Premium	54
Дизайнерские решения.....	56
ECO Control.....	58
ECO Picture.....	60
ECO View	62
Проекционные столики LUMIEN	64
Технические данные пультов LUMIEN	67
Глоссарий.....	68

СЕРИЯ RADIANCE

В соответствии с актуальным трендом двух последних лет Lumien пополнил свой ассортимент серией экранов с технологией отражения внешней засветки - Lumien Radiance. Эти экраны рассеивают свет не только сверху, но и с боков, фактически исключая ограничения по инсталляции и позволяя использовать их в помещениях с включенным светом или незашторенными окнами.



Radiance 0.8
Угол обзора 170°
Усиление 0.8



Radiance 0.46 UST
Угол обзора 160°
Усиление 0.46

RADIANCE FRAME	RADIANCE THIN BEZEL	RADIANCE INFINITY	RADIANCE CONTROL
Рама 8 см из алюминия, обтянута черным бархатом	Тонкая рама 7 мм из алюминия	Рама не видна - полотно обернуто вокруг нее	Экран с электроприводом

MASTER PICTURE CSR

Технология CSR

Экраны с ручным управлением Lumien Master Picture CSR оснащены механизмом плавного и управляемого возврата Controlled Screen Return (CSR). Он позволяет плавно сворачивать и разворачивать полотно, а также легко регулировать высоту.



Механизм CSR



MASTER LARGE CONTROL

Популярная линейка больших проекционных экранов LUMIEN Master Large Control дополнена новыми моделями разных размеров от 4,5 до 10 метров.

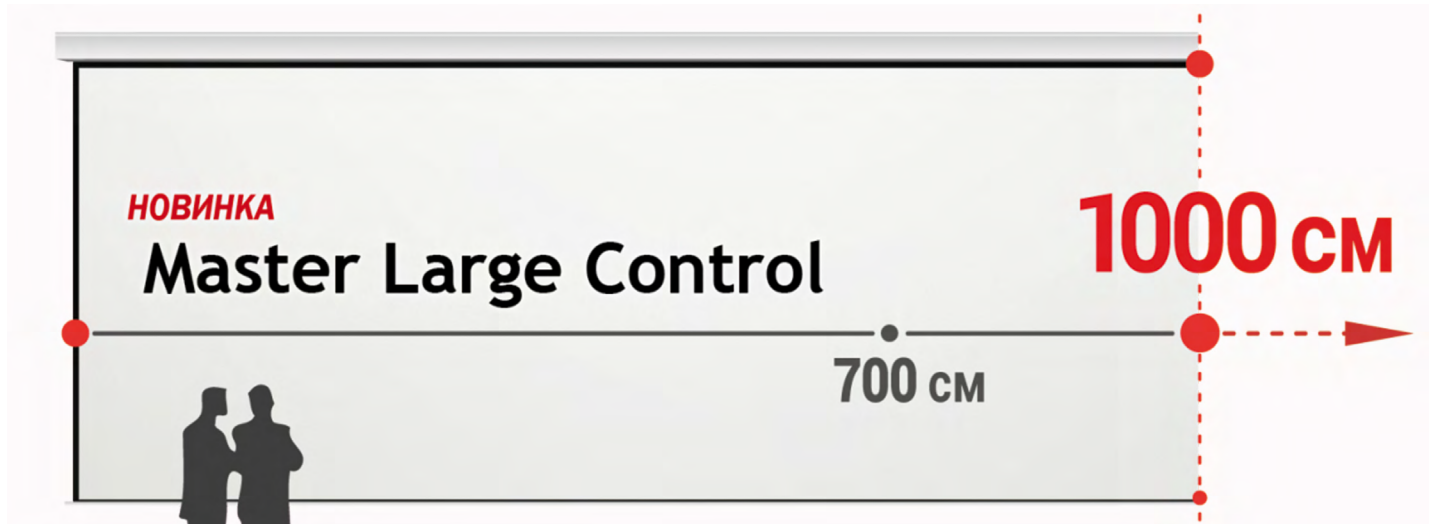

Доступны размеры до 1000 см!

LUMIEN MASTER RECESSED CONTROL

Встраиваемые экраны с электроприводом

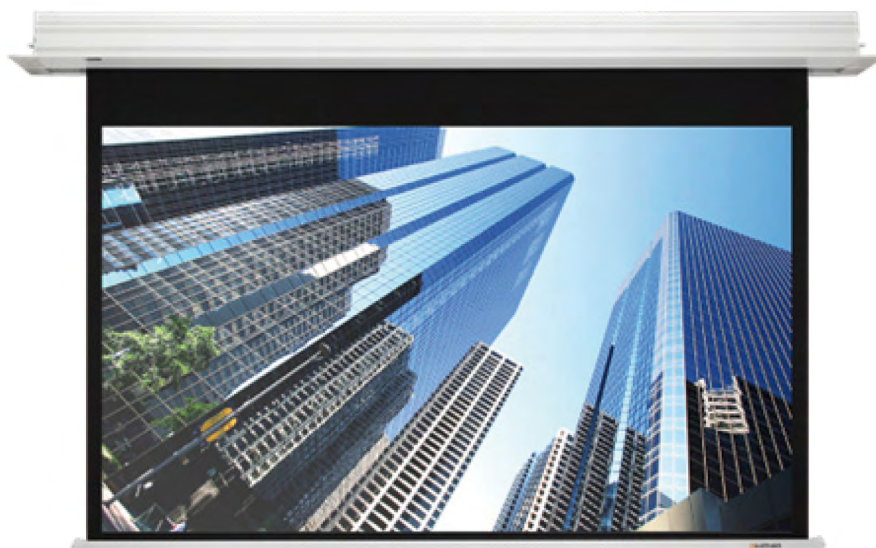

Проекционные экраны LUMIEN Master Recessed Control являются моделями широкого спектра применения. Их устанавливают в корпоративной среде, гостиничных комплексах и банковских структурах, а также их можно использовать в домашних кинотеатрах. Благодаря строгому минималистичному дизайну, экраны LUMIEN Master Recessed Control полностью интегрируются в стилевое решение интерьера, а при сворачивании являются абсолютно незаметными.

Проекционные экраны Lumien — качественные экраны для бизнеса, образования и домашнего кинотеатра. Они изготовлены с учетом современных достижений AV индустрии и всецело соответствуют предъявляемым к ним функциональным требованиям. Отличаясь высокой надежностью, долговечностью и удобством управления, проекционные экраны Lumien являются оптимальным выбором для тех, кто ищет качественный продукт по оптимальной цене.



Завод, выпускающий проекционные экраны Lumien, был создан в 1981 году. За три десятилетия с его конвейера сошло огромное количество высококачественного оборудования для аудиовизуального рынка. Завод сертифицирован по международным стандартам качества ISO 14001/9001. Продукция, выпускаемая под торговой маркой Lumien, подвергается строгому контролю на всех этапах производства. Специалисты отдела научно-технических исследований и развития уделяют большое внимание совершенствованию своей продукции и воплощают в ней все последние тенденции AV отрасли.

Сегодня Lumien — это известный мировой бренд различных проекционных экранов высокого качества по привлекательной цене.

Производство Lumien сертифицировано по международным стандартам качества ISO 14001/9001. Наличие этих сертификатов у предприятия свидетельствует о строгом соответствии выпускаемой продукции общепринятым нормативным документам, гарантирующим их надежность, долгий срок службы и экологическую безопасность.





Экраны Lumien поставляются со всеми наиболее востребованными на рынке проекционными полотнами, ассортимент которых отличается многообразием и широтой выбора. Проекционные полотна для прямой проекции могут быть диффузными, равномерно рассеивающими свет во все стороны, и отражательными, концентрирующими световой поток в направлении пользователей. Диффузные полотна могут быть матово-белыми или светло-серыми, оптимизированными для увеличения контрастности и детализации. При широком угле обзора белые матовые экраны обеспечивают максимальную яркость, светло-серые – максимальную контрастность. Белые матовые экраны имеют коэффициент усиления 1, серые – около 0,8.





Отражательные экраны применяются, когда невозможно затемнить помещение. Верхний слой такого полотна подвергается специальной обработке, усиливающей отражаемый свет. Угол обзора таких экранов существенно ниже – в пределах 40°, а коэффициент усиления выше – до 2,5.

В экранах с полотном для обратной проекции (экраны «на просвет») проектор устанавливается позади экрана, и световой поток от проектора, проходя сквозь экран, рассеивается в направлении зрителей. Задачей такого полотна является минимизация световых потерь при прохождении через экран.





Полотна для экранов Lumien выпускаются на основе текстиля, стекловолокна и винила. Полотно на тканевой основе благодаря прочной основе обеспечивает ровную, исключая искажения изображений, поверхность. Полотно на основе стекловолокна выпускаются плотными и усиленными, и их не нужно натягивать со всех сторон. Полотна на основе винила могут растягиваться, обеспечивая необходимую плоскость полотна для качественного изображения.

Все проекционные полотна Lumien экологически безопасны, полностью удовлетворяют требованиям пожарной безопасности, устойчивы к образованию плесени и просты в уходе (проекционные полотна можно мыть).

ТИП ЭКРАНА:

			
Настенные экраны	Экраны с электроприводом	Мобильные экраны на штативе	Натяжные экраны

ФОРМАТ ЭКРАНА:

			
ширина = высота	ширина = 1,33*высота	ширина = 1,78*высота	ширина = 1,6*высота

РАЗМЕР ЭКРАНА:

Оптимальное восприятие проецируемого изображения обеспечивается при выполнении следующих условий:

- 1 Расстояние от нижнего края проекционного экрана до пола должно быть не менее 125 см для бизнеса и образования и не более 90 см для домашнего кино
- 2 Минимальное расстояние от экрана до первого ряда зрителей должно быть в полтора раза больше высоты экрана ($X*1,5$)

Оптимальная высота экрана должна быть в шесть раз меньше расстояния до последнего ряда зрителей.

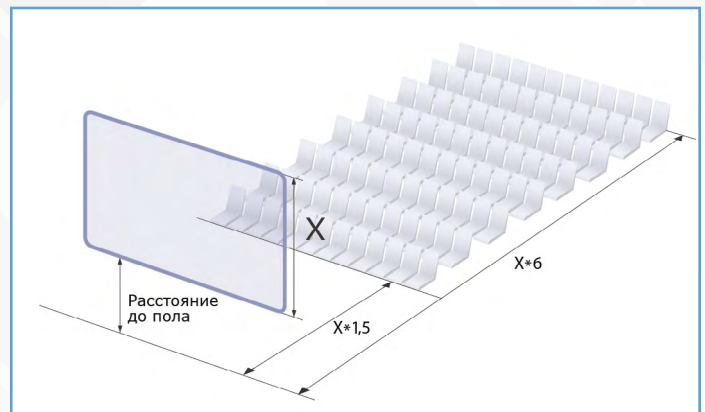

Определите размер экрана в зависимости от дизайна помещения и расположения зрительских мест. Залогом успеха служит правило располагать экран перед аудиторией, а не перед проектором. Для этого может потребоваться дополнительно слегка опустить точку подвеса экрана при потолочном креплении. Экран должен располагаться так, чтобы был виден всем зрителям.

ВЫБОР ПРОЕКЦИОННОГО ПОЛОТНА

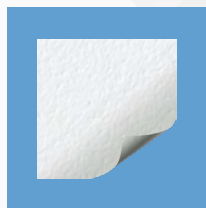

Matte White

Универсальное полотно с белой матовой поверхностью на текстильной основе с покрытием ПВХ. Равномерное распределение света исключает появление горячих пятен и изменение цвета. Благодаря широкому углу обзора перед экраном с таким полотном может разместиться большое количество зрителей.

Угол обзора 160°, коэффициент усиления 1

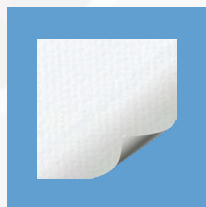

Matte White FiberGlass

Универсальное полотно с белой матовой поверхностью на основе стекловолокна с покрытием ПВХ. Слой из переплетенного стекловолокна обеспечивает абсолютно ровную поверхность и долговечность, защищая полотно от деформации при температурных колебаниях. Равномерное распределение света исключает появление горячих пятен и изменение цвета.

Угол обзора 160°, коэффициент усиления 1

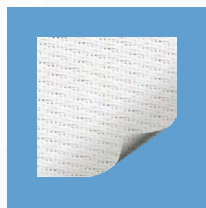

Matte White Sound

Акустически прозрачное полотно на текстильной основе. Позволяет размещать звуковые колонки непосредственно за экраном, пропускает звуковые волны практически без потери звука и без ущерба для изображения.

Угол обзора 160°, коэффициент усиления 1



High Contrast

Высококонтрастное проекционное полотно на основе стекловолокна с покрытием ПВХ. Превосходно отображает контент в формате HD даже в условиях сильного внутреннего освещения. Благодаря наличию серой подложки и отражающей серой поверхности полотно превосходно воспроизводит оттенки черного цвета без ухудшения качества уровней белого.

Угол обзора 100°, коэффициент усиления 1,1



High Contrast Sound

Высококонтрастное акустически прозрачное проекционное полотно на основе стекловолокна с покрытием ПВХ. Превосходно отображает контент в формате HD даже в условиях сильного внутреннего освещения. Благодаря наличию серой подложки и отражающей серой поверхности полотно превосходно воспроизводит оттенки черного цвета без ухудшения уровней белого. Верхний слой полотна перфорирован для пропускания звуковых волн, что позволяет размещать динамики непосредственно за экраном и получать звук превосходного качества.

Угол обзора 160°, коэффициент усиления 0,8



Rear Projection

Полотно для обратного проецирования. Специальная обработка поверхности сводит к минимуму поглощение света при его проникновении вглубь полотна и обеспечивает его максимальную отдачу в пространство по направлению к зрителю.

Угол обзора 120°, коэффициент усиления 1,8



Radiance 0.8

Черное полотно прямой проекции Radiance 0.8 обеспечивает коэффициент отражения 0.8, совместимо с проекцией разрешения 4K. Поглощает внешний свет, что позволяет достичь яркого и четкого изображения в условиях неконтролируемого окружающего освещения. Подходит для стандартного и длиннофокусного проецирования.

Угол обзора 170°, коэффициент усиления 0.8

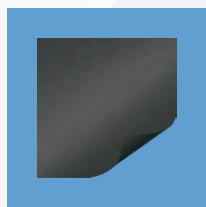

Radiance 0.46 UST

Черное полотно прямой проекции Radiance 0.46 обеспечивает коэффициент отражения 0.46, совместимо с проекцией разрешения 4K. Поглощает внешний свет, что позволяет достичь яркого и четкого изображения в условиях неконтролируемого окружающего освещения. Подходит для короткофокусного и ультракороткофокусного проецирования.

Угол обзора 160°, коэффициент усиления 0.46

ВЫБОР ПРОЕКЦИОННОГО ПОЛОТНА

Полотно	Тип проецирования	Коэффициент усиления	Угол обзора,°	Акустическая прозрачность	Применяется в моделях
Matte White	фронтальное	1.0	160	нет	Eco Control Eco Picture Eco View Master Fold Cinema Home Cinema Thin Bezel Cinema Infinity Cinema Tensioned Control Cinema Premium Cinema Velvet Premium
Matte White FiberGlass	фронтальное	1.0	160	нет	Master Picture Master Picture CSR Master Business Control Master Recessed control Master Portable Master View Master Control Master Business Control Master Recessed Control Master Large Control Cinema Control
Matte White Sound	фронтальное	1.0	160	да	Cinema Tensioned Control Cinema Premium Cinema Velvet Premium Cinema Home
High Contrast Sound	фронтальное	0.8	160	да	Cinema Tensioned Control
High Contrast	фронтальное	1,1	100		Master Control
Radiance 0.8	фронтальное	0.8	170	нет	Radiance Control Radiance Frame Radiance Thin Bezel Radiance Infinity
Radiance 0.46 UST	фронтальное	0.46	160	нет	Radiance Thin Bezel
Rear Projection	обратное	1.8	120	нет	Master Fold Cinema Premium

MASTER

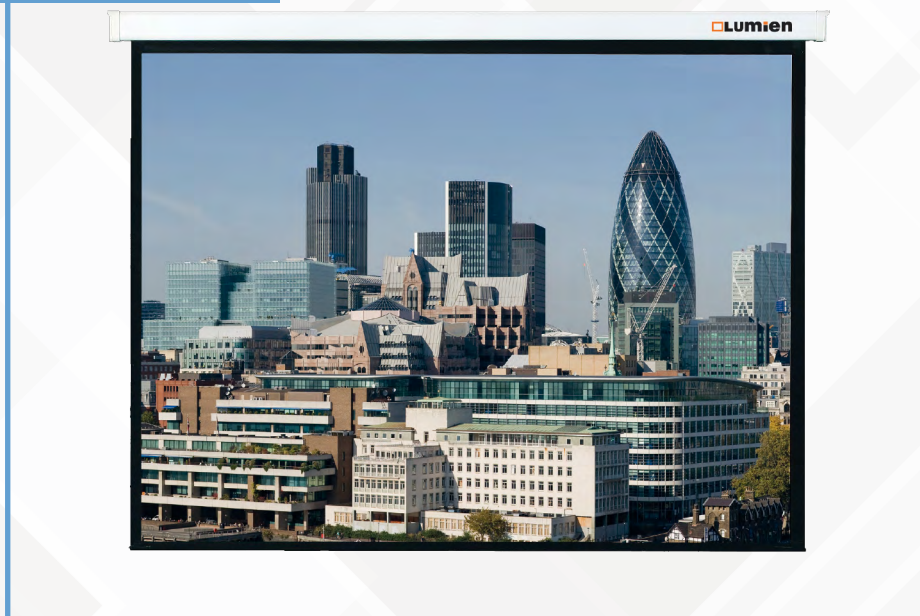

Классические экраны для бизнеса, образования и домашнего кино. Они выпускаются в форматах 1:1, 4:3, 16:9, 16:10 и представлены всеми востребованными на рынке размерами. Поставляются с проекционными полотнами Matte White FiberGlass, Rear Projection, High Contrast и используются как для прямой, так и для обратной проекции.

Строгий и лаконичный дизайн позволяет моделям этой серии органично вписаться в любой интерьер.

RADIANCE



Экраны идеальны для инсталляций в помещениях с высоким уровнем внешнего освещения. Выпускаются в форматах 16:9, 16:10, 2.35:1. Поставляются с полотнами с функцией внешней засветки Radiance 0.8 и Radiance 0.46. Данное полотно позволяет достичь в 7 раз более контрастное изображение, чем обычные полотна прямой проекции.

CINEMA



Экраны для просмотра кинофильмов. Серия охватывает широкий диапазон моделей среднего и высшего ценового сегмента, включая уникальные и нестандартные разработки премиум-класса. Экраны серии выпускаются со специализированными полотнами High Contrast Sound, Matte White, Matte White Sound, Matte White FiberGlass обеспечивающими изображение превосходного кинематографического качества.

ECO



Экраны эконом-класса, разработанные специально для применения в учебном процессе. Выпускаемые из экологичных материалов, прочные, надежные и простые в эксплуатации эти экраны незаменимы в образовательных учреждениях.

 С ЭЛЕКТРОПРИВОДОМ

 ВСТРАИВАЕМЫЕ

MASTER

Master Control



Matte White FiberGlass

Master Business Control



Matte White FiberGlass

Master Large Control



Matte White FiberGlass

Master Recessed Control



Matte White FiberGlass

 НАСТЕННЫЕ

RADIANCE

Radiance Frame



Radiance 0.8

Radiance Thin Bezel



Radiance 0.8/Radiance 0.46 UST

Radiance Infinity



Radiance 0.8

 С ЭЛЕКТРОПРИВОДОМ

CINEMA

Cinema Control



Matte White FiberGlass

Cinema Tensioned Control



Matte White/ Matte White Sound/ High Contrast Sound

 МОБИЛЬНЫЕ НА ШТАТИВЕ

 НАСТЕННЫЕ

 С ЭЛЕКТРОПРИВОДОМ

ECO

Eco View



Matte White

Eco Picture

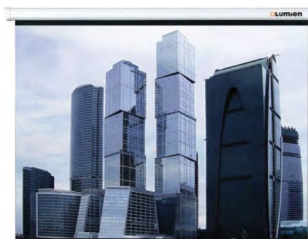

Matte White





Eco Control



Matte White

МОБИЛЬНЫЕ НА ШТАТИВЕ

НАСТЕННЫЕ

<p>Master View</p> 	<p>Master Fold</p> 	<p>Master Portable</p> 	<p>Master Picture</p> 	<p>Master Picture CSR</p> 	MASTER
Matte White FiberGlass	Matte White/ Rear Projection	Matte White FiberGlass	Matte White FiberGlass	Matte White FiberGlass	

С ЭЛЕКТРОПРИВОДОМ





Radiance Control



Radiance 0.8

RADIANCE

НАТЯЖНЫЕ НА РАМЕ

<p>Cinema Home</p> 	<p>Cinema Thin Bezel</p> 	<p>Cinema Infinity</p> 	<p>Cinema Premium</p> 	<p>Cinema Velvet Premium</p> 	CINEMA
Matte White/ Matte White Sound	Matte White	Matte White	Matte White/ Matte White Sound/ Rear Projection	Matte White/ Matte White Sound	

Серия **MASTER** – экраны для решений в сфере бизнеса

Серия **RADIANCE** – экраны с технологией блокировки внешней засветки

Серия **CINEMA** – экраны для домашних кинотеатров

Серия **ECO** – экраны для учебных классов



ОБРАЗОВАНИЕ



КОРПОРАТИВНЫЙ



ДОМАШНИЕ РАЗВЛЕЧЕНИЯ



МУЗЕИ, ВЫСТАВКИ



БАРЫ И РЕСТОРАНЫ



РАЗВЛЕКАТЕЛЬНЫЕ ПЛОЩАДКИ



ГОСУДАРСТВЕННЫЙ СЕКТОР

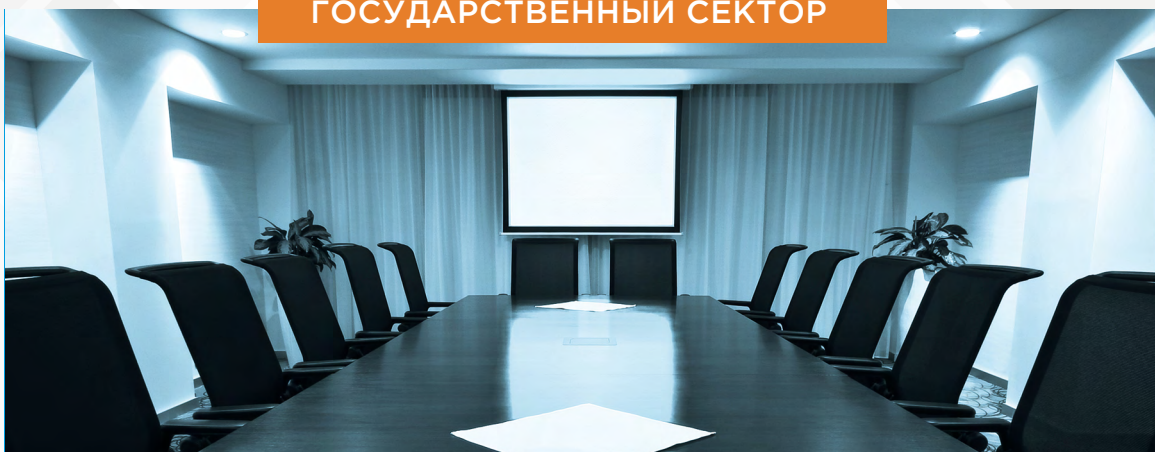

VR

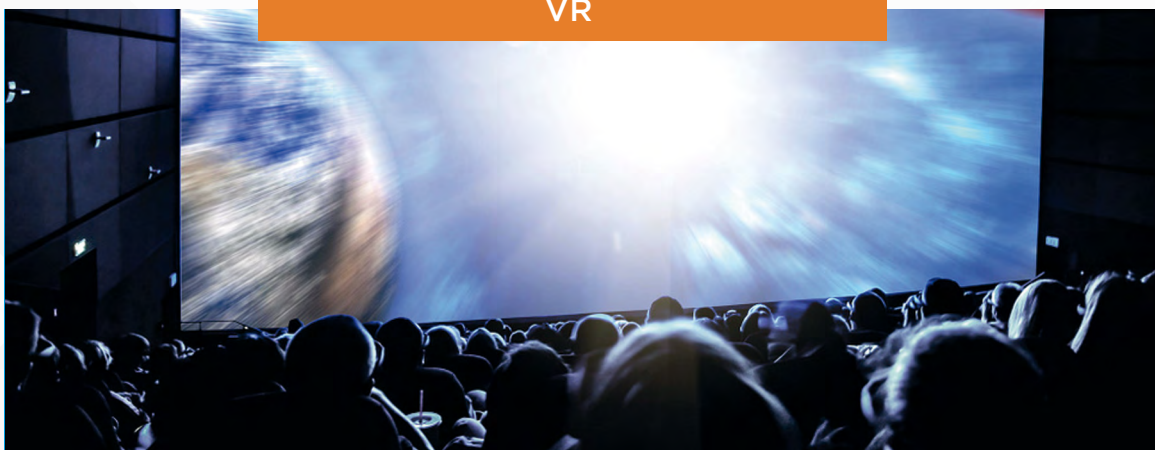



- Конструкция классического четырехугольного корпуса обеспечивает долговечную и плавную работу подпружиненного вала;
- Пружинный механизм позволяет легко разворачивать экран и фиксировать полотно на любой высоте;
- Черная кайма по периметру;
- Экраны формата 16:9 имеют сверху дополнительную черную полосу шириной 35-61 см в зависимости от размеров модели для достижения идеальной высоты просмотра;
- Экраны шириной более 2.8 м оснащены стальными торцевыми креплениями для повышенной надежности;
- Простой и легкий монтаж на стену или на потолок для универсального использования;
- Выпускается с полотном Matte White Fiberglass.

1:1

4:3

16:9

16:10

Доступные размеры

минимальная ширина:

127 см

максимальная ширина:

406 см

Matte White FiberGlass

Универсальное полотно с белой матовой поверхностью на основе стекловолокна с покрытием ПВХ. Слой из переплетенного стекловолокна обеспечивает абсолютно ровную поверхность и долговечность, защищая полотно от деформации при температурных колебаниях. Равномерное распределение света исключает появление горячих пятен и изменение цвета.

 Устойчивость к огню

 Возможность мыть

 Устойчивость к плесени

 Угол обзора 160°

MASTER PICTURE - универсальный настенный экран с ручным управлением. Подпружиненный механизм обеспечивает плавное сворачивание и высокую детализацию изображения.



Matte White FiberGlass

Угол обзора 160°

Усиление 1

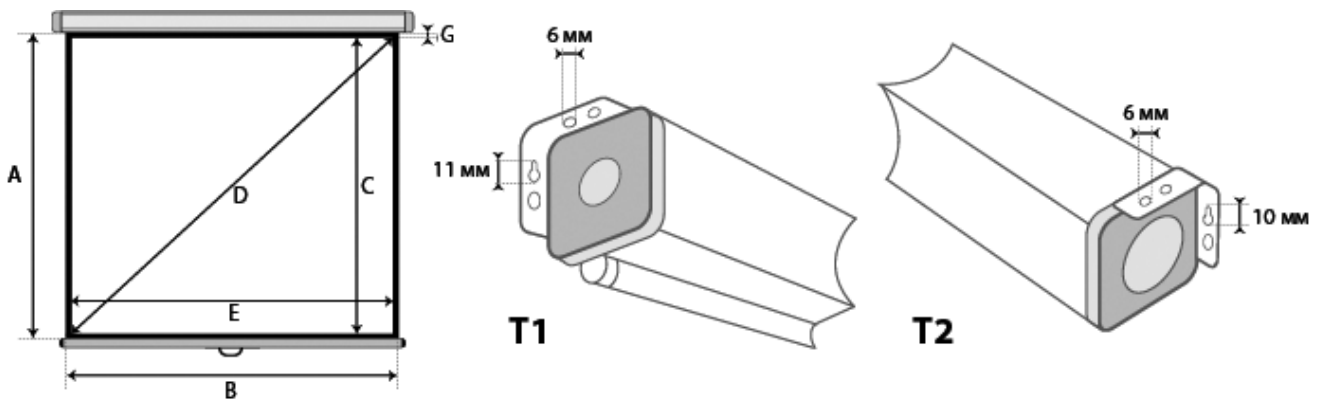

Формат	Код продукта	Общий размер (АxВ, см)	Рабочая область (СxЕ, см)	Диагональ рабочей области D (см/дюймы)	Черная кайма по периметру (G, см)	Габариты корпуса (ШxВxД, мм)	Тип корректора проекции	Вес (кг)
1:1	LMP - 100101	127 x 127	121 x 121	171/67	3	70x70x1390	T1	5
	LMP - 100102	153 x 153	147 x 147	208/82	3	70x70x1650	T1	5
	LMP - 100103	180 x 180	174 x 174	246/97	3	70x70x1920	T1	7
	LMP - 100104	203 x 203	197 x 197	279/110	3	70x70x2150	T1	8
	LMP - 100105	213 x 213	207 x 207	293/115	3	70x70x2250	T1	8
	LMP - 100129	220 x 220	214 x 214	303/119	3	80x80x2320	T1	9
	LMP - 100106	244 x 244	236 x 236	334/131	4	80x80x2560	T1	12
	LMP - 100107	305 x 305	297 x 297	420/165	4	104x104x3180	T2	23
4:3	LMP - 100130	120 x 160	114 x 154	192/75	3	70x70x1720	T1	6
	LMP - 100108	128 x 171	122 x 165	205/81	3	70x70x1830	T1	6
	LMP - 100109	153 x 203	147 x 197	246/97	3	70x70x2150	T1	7
	LMP - 100110	183 x 244	175 x 236	294/116	4	70x70x2560	T1	9
	LMP - 100111	206 x 274	198 x 266	332/131	4	94x94x2830	T2	14
	LMP - 100112	229 x 305	221 x 297	370/146	4	94x94x3180	T2	16
	LMP - 100113	274 x 366	266 x 358	446/176	4	104x104x3790	T2	27
	LMP - 100114	305 x 406	297 x 398	497/196	4	104x104x4190	T2	35
16:9	LMP-100120	177 x 180	98 x 172	198/78	4/75	70x70x1920	T1	7
	LMP-100121	173 x 200	109 x 194	223/88	3/61	70x70x2120	T1	8
	LMP-100115	184 x 220	119 x 212	243/96	4/61	70x70x2320	T1	8
	LMP-100116	189 x 240	130 x 232	266/105	4/55	70x70x2520	T1	9
	LMP-100117	202 x 280	153 x 272	312/123	4/45	94x94x2930	T2	14
	LMP-100118	203 x 300	164 x 292	335/132	4/35	94x94x3130	T2	15
	LMP-100126	259 x 400	221 x 392	450/177	4/34	104x104x4130	T2	28
16:10	LMP - 100131	115 x 180	105 x 168	198/78	5/6	70x70x1920	T1	7
	LMP - 100132	129 x 200	119 x 190	224/88	5	70x70x2120	T1	8
	LMP - 100133	141 x 220	131 x 210	248/97	5	70x70x2320	T1	9
	LMP - 100134	154 x 240	144 x 230	271/107	5	70x70x2520	T1	10
	LMP - 100135	179 x 280	169 x 270	319/125	5	94x94x2930	T2	12
	LMP - 100136	191 x 300	181 x 290	342/135	5	94x94x3130	T2	14



- Конструкция классического четырехугольного корпуса обеспечивает долговечную и плавную работу подпружиненного вала;
- Система CSR позволяет плавно сворачивать и разворачивать полотно, а также легко регулировать высоту;
- Черная кайма по периметру для улучшения восприятия яркости изображения;
- Экраны формата 16:9 и 16:10 имеют сверху дополнительную черную полосу шириной 23-70 см в зависимости от размеров модели для достижения идеальной высоты просмотра;
- Классический прочный четырехугольный корпус ;
- Монтаж на стену или на потолок;
- Выпускается с полотном Matte White FiberGlass.

1:1

4:3

16:9

16:10

Доступные размеры

минимальная ширина:

151 см

максимальная ширина:

276 см

Matte White FiberGlass

Универсальное полотно с белой матовой поверхностью на основе стекловолокна с покрытием ПВХ. Слой из переплетенного стекловолокна обеспечивает абсолютно ровную поверхность и долговечность, защищая полотно от деформации при температурных колебаниях. Равномерное распределение света исключает появление горячих пятен и изменение цвета.

 Устойчивость к огню

 Возможность мыть

 Устойчивость к плесени

 Угол обзора 160°

MASTER PICTURE CSR - экран с ручным управлением Lumien Master Picture CSR оснащен механизмом плавного и управляемого возврата Controlled Screen Return (CSR). Данный механизм позволяет останавливать полотно на любой требуемой высоте.



Matte White FiberGlass

Угол обзора 160°

Усиление 1

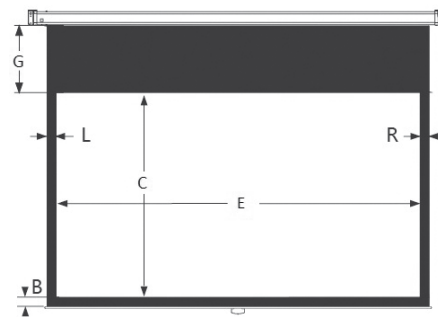
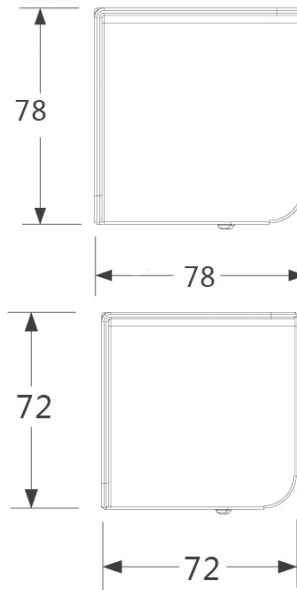

Формат	Код продукта	Общий размер (АxВ, см)	Рабочая область (СxЕ, см)	Диагональ рабочей области D (см/дюймы)	Черная кайма по периметру (G, см)	Габариты корпуса (ШxВxД, мм)
1:1	LMP-100115CSR	165x157	152x152	216/85	2,5/5/8	72x72x1679
	LMP-100116CSR	191x183	178x178	251/99	2,5/5/8	72x72x1939
	LMP-100117CSR	216x208	203x203	302/119	5/5/8	72x72x2239
	LMP-100118CSR	247x239	234x234	345/136	4,7/5/8	72x72x2543
4:3	LMP-100101CSR	123x151	110x146	183/72"	2,5/5/8	72x72x1619
	LMP-100102CSR	141x176	128x170	213/84"	3/5/8	72x72x1874
	LMP-100103CSR	165x213	152x203	254/100"	5/5/8	72x72x2239
	LMP-100104CSR	189x244	176x234	305/120"	4,7/5/8	72x72x2543
16:9	LMP-100105CSR	169x176	96x170	196/77"	3/5/70	72x72x1874
	LMP-100106CSR	170x213	115x203	233/92"	5/5/52	72x72x2239
	LMP-100107CSR	197x231	125x221	254/100"	5/5/67	72x72x2423
	LMP-100108CSR	197x244	132x234	269/106"	4,7/5/60	72x72x2543
	LMP-100109CSR	195x276	150x266	305/120"	5/5/40	72x72x2918
16:10	LMP-100110CSR	172x176	107x170	200/79"	3/5/60	72x72x1873
	LMP-100111CSR	172x213	127x203	236/93"	5/5/40	72x72x2239
	LMP-100112CSR	197x231	139x221	262/103"	5/5/53	72x72x2423
	LMP-100113CSR	196x244	146x234	277/109	4,7/5/45	72x72x266
	LMP-100114CSR	194x276	166x266	312/123	5/5/23	78x78x2918

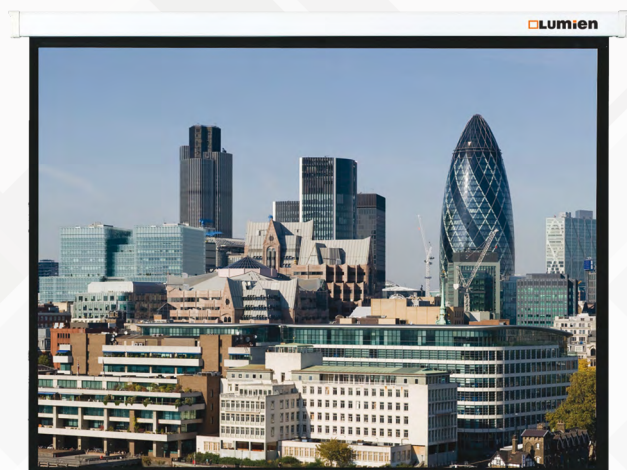

- При сворачивании полотна нижняя планка полностью скрывается в корпус;
- Автоматическая остановка полотна при сворачивании и разворачивании увеличивает срок службы и повышает удобство использования;
- В экранах шириной до 2.8 м используется бесшумный синхронный мотор с плавным стартом;
- В экранах шириной более 2.8 м используется долговечный цилиндрический мотор;
- Экраны формата 16:9 имеют сверху дополнительную черную полосу шириной 35-61 см в зависимости от размеров модели для достижения идеальной высоты просмотра;
- Экраны шириной более 2.8 м оснащены металлическими заглушками по бокам для повышения надежности и долговечности;
- Корпус квадратного сечения имеет по всей длине внутренний выступ, предотвращающий полотно от произвольного разворачивания;
- Переключатель, входящий в базовую комплектацию, легко заменяется на беспроводное устройство (инфракрасное или радиочастотное);
- Пульт управления, позволяющий останавливать полотно на любой высоте, поставляется опционально;
- Выпускается с полотнами Matte White Fiberglass и High Contrast.

1:1

4:3

16:9

16:10

Доступные размеры

минимальная ширина:

максимальная ширина:



Matte White FiberGlass

Высококонтрастное проекционное полотно на основе стекловолокна с покрытием ПВХ. Превосходно отображает контент в формате HD даже в условиях сильного внутреннего освещения. Благодаря наличию серой подложки и отражающей серой поверхности полотно превосходно воспроизводит оттенки черного цвета без ухудшения качества уровней белого.

High Contrast

Универсальное полотно с белой матовой поверхностью на основе стекловолокна с покрытием ПВХ. Слой из переплетенного стекловолокна обеспечивает абсолютно ровную поверхность и долговечность, защищая полотно от деформации при температурных колебаниях. Равномерное распределение света исключает появление горячих пятен и изменение цвета.

 Устойчивость к огню

 Возможность мыть

 Устойчивость к плесени

MASTER CONTROL - универсальный моторизованный экран для крепления на стену или потолок. Экономичность в сочетании с высокой надежностью обеспечивают долгую и безотказную работу изделия и снижают затраты на техническое обслуживание.



Matte White FiberGlass

Угол обзора 160°

Усиление 1



High Contrast

Угол обзора 100°

Усиление 1,1

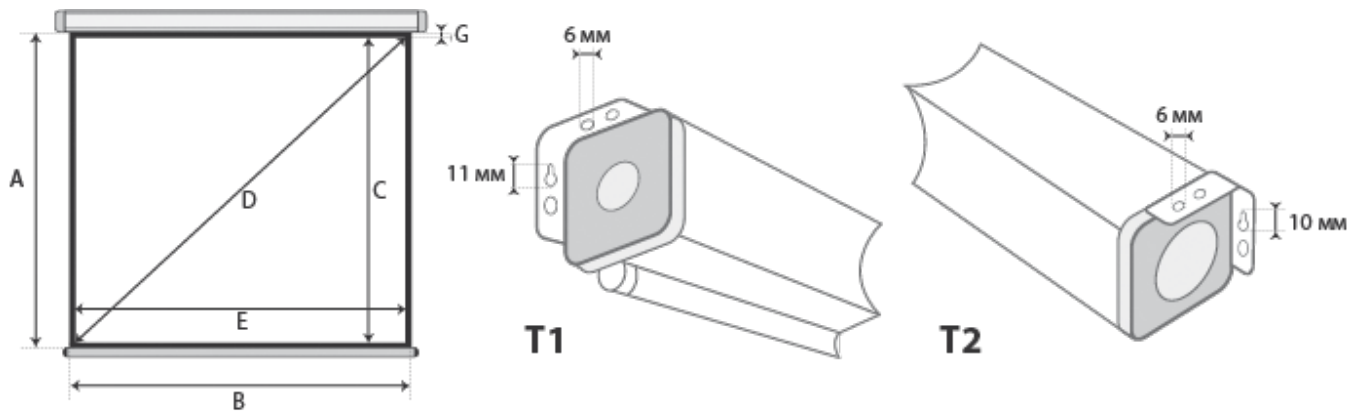

Формат	Код продукта	Общий размер (АxВ, см)	Рабочая область (СxЕ, см)	Диагональ рабочей области D (см/дюймы)	Черная кайма по периметру (G, см)	Габариты корпуса (ШxВxД, мм)	Тип корректора проекции	Вес (кг)	Полотно
1:1	LMC-100102	180x180	174x174	246/97	3	96x96x2060	T1	10	MW FiberGlass
	LMC-100103	203x203	197x197	279/110	3	96x96x2290	T1	12	MW FiberGlass
	LMC-100125	220x220	214x214	303/119	3	96x96x2460	T1	13	MW FiberGlass
	LMC-100105	244x244	236x236	334/131	3	96x96x2660	T1	14	MW FiberGlass
	LMC-100126	280x280	272x272	385/151	4	104x104x2920	T2	22	MW FiberGlass
	LMC-100106	305x305	297x297	420/165	4	104x104x3170	T2	25	MW FiberGlass
4:3	LMC-100107	128x171	122x165	205/81	3	96x96x1970	T1	9	MW FiberGlass
	LMC-100108	153x203	147x197	246/97	3	96x96x2290	T1	11	MW FiberGlass
	LMC-101108	221 x 203	147 x 197	254/100	3/70	96x96x2290	T1	12	MW FiberGlass
	LMC-100109	183x244	175x236	294/116	4	96x96x2660	T1	13	MW FiberGlass
	LMC-100110	229x305	221x297	370/146	4	94x94x3170	T2	17	MW FiberGlass
	LMC-100111	274x366	266x358	446/176	4	104x104x3780	T2	28	MW FiberGlass
	LMC-100112	305x406	297x398	497/196	4	107x107x4180	T2	32	MW FiberGlass
16:9	LMC-100118	153 x 200	109 x 194	224/88	3/40	96x96x2260	T1	11	MW FiberGlass
	LMC-100218	153 x 200	109 x 194	224/88	3/40	96x96x2260	T1	11	High Contrast
	LMC-101118	183 x 200	109 x 194	224/88	3/70	96x96x2260	T1	11	MW FiberGlass
	LMC-101218	183 x 200	109 x 194	224/88	3/70	96x96x2260	T1	11	High Contrast
	LMC-100113	163 x 220	119 x 212	241/95	4/40	96x96x2460	T1	12	MW FiberGlass
	LMC-100213	163 x 220	119 x 212	241/95	4/40	96x96x2460	T1	12	High Contrast
	LMC-101113	193 x 220	119 x 212	241/95	4/70	96x96x2460	T1	12,5	MW FiberGlass
	LMC-101213	193 x 220	119 x 212	241/95	4/70	96x96x2460	T1	12,5	High Contrast
	LMC-100114	174 x 240	130 x 232	264/104	4/40	96x96x2660	T1	13	MW FiberGlass
	LMC-100214	174 x 240	130 x 232	264/104	4/40	96x96x2660	T1	13	High Contrast
	LMC-101114	204 x 240	130 x 232	264/104	4/70	96x96x2660	T1	13	MW FiberGlass
	LMC-100115	197 x 280	153 x 272	310/122	4/40	96x96x3060	T2	15	MW FiberGlass
	LMC-100215	197 x 280	153 x 272	310/122	4/40	96x96x3060	T2	15	High Contrast
	LMC-100116	208 x 300	164 x 292	333/131	4/40	96x96x3120	T2	16	MW FiberGlass
	LMC-100216	208 x 300	164 x 292	333/131	4/40	96x96x3120	T2	16	High Contrast
	LMC-100135	240 x 366	201 x 358	412/162	4/35	104x104x3780	T2	30	MW FiberGlass
LMC-100123	259 x 400	221 x 392	450/177	4/34	104x104x4510	T2	38	MW FiberGlass	
16:10	LMC -100127	115x180	105x168	198/78	5/6	96x96x2060	T1	9	MW FiberGlass
	LMC-100128	129x200	119x190	224/88	5	96x96x2260	T1	10	MW FiberGlass
	LMC-100129	141x220	131x210	248/97	5	96x96x2460	T1	11	MW FiberGlass
	LMC-100130	154x240	144x230	271/107	5	96x96x2660	T1	13	MW FiberGlass
	LMC-100131	179x280	169x270	319/125	5	96x96x3060	T1	15	MW FiberGlass
	LMC-100132	191x300	181x290	342/135	5	94x94x3120	T2	16	MW FiberGlass
	LMC-100133	233x366	223x356	419/165	5	104x104x3780	T2	32	MW FiberGlass
	LMC-100134	254x400	254x390	460/181	5	104x104x4120	T2	33	MW FiberGlass

MASTER LARGE CONTROL



4:3

16:9

16:10

Доступные размеры

минимальная ширина:

441 см

максимальная ширина:

1000 см

- Два варианта исполнения корпуса: из стали и из алюминия, придающий установке элегантный вид;
- Автоматическая остановка полотна на требуемой высоте при сворачивании и разворачивании увеличивает срок службы экрана и повышает удобство использования;
- Надежный цилиндрический мотор обеспечивает плавный ход вала;
- При сворачивании полотна нижняя планка полностью скрывается в корпус;
- Черная кайма по периметру увеличивает воспринимаемую контрастность изображения;
- В комплект входят пульты инфракрасного и радиочастотного управления.
- Выпускается с полотном Matte White FiberGlass;
- Поставляемые в комплекте монтажные элементы позволяют легко закрепить экран как на стене, так и на потолке.

Matte White FiberGlass

Универсальное полотно с белой матовой поверхностью на основе стекловолокна с покрытием ПВХ. Слой из переплетенного стекловолокна обеспечивает абсолютно ровную поверхность и долговечность, защищая полотно от деформации при температурных колебаниях. Равномерное распределение света исключает появление горячих пятен и изменение цвета.

 Устойчивость к огню

 Возможность мыть

 Устойчивость к плесени

 Угол обзора 160°

MASTER LARGE CONTROL - проекционный экран для крупных мероприятий в киноконцертных залах, конференц-холлах, лекториях и т. д. Выпускается с шириной до 7 метров во всех основных форматах: 4:3, 16:9, 16:10.



Matte White FiberGlass

Угол обзора 160°

Усиление 1

*Не рекомендуется использование данных экранов с короткофокусными проекторами.

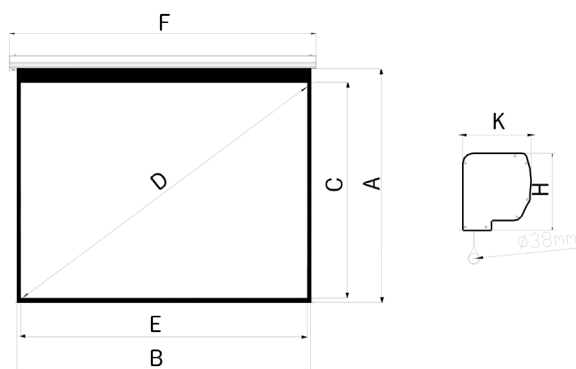

Формат	Код продукта	Общий размер (АхВ, см)	Рабочая область (СхЕ, см)	Диагональ рабочей области D (см/дюймы)	Черная кайма по периметру (G, см)	Габариты корпуса (ШхВхД, мм)	Вес (кг)
Стальной корпус							
4:3	LMLC-100111	346x449	329x439	548/216"	5/7/10	4700	69
	LMLC-100112	360x467	343x457	574/225"	5/7/10	4880	71,5
	LMLC-100101	399x518	381x508	635/250"	5/8/10	5385	82
	LMLC-100102	437x569	419x559	699/275"	5/8/10	5895	108
	LMLC-100103	470x620	457x610	762/300"	5/8/10	6405	127
16:9	LMLC-100114	266x453	249x443	508/200"	5/7/10	4720	59
	LMLC-100115	286x488	269x478	548/216"	5/7/10	5090	74
	LMLC-100104	299x510	281x500	574/225"	5/8/10	5305	76
	LMLC-100105	327x560	309x550	630/248"	5/8/10	5805	106
	LMLC-100117	357x610	340x600	691/272"	5/7/10	6310	111
	LMLC-100118	462x800	445x790	907/357"	5/7/10	8260	226
	LMLC-100119	518x900	500x890	1021/402"	5/7/10	9350	520
16:10	LMLC-100106	284x441	269x431	508/200"	5/5/10	4600	59
	LMLC-100116	320x495	303x485	574/225"	5/7/10	5160	73
	LMLC-100107	355x549	337x539	635/250"	5/8/10	5690	106
	LMLC-100108	388x602	370x592	699/275"	5/8/10	6225	122
	LMLC-100120	542x850	525x840	995/390"	5/7/10	8850	480
	LMLC-100121	642x1010	625x1000	1179/464"	5/7/10	10480	436
Алюминиевый корпус							
4:3	LMLC-100111A	346x449	329x439	548/216"	5/7/10	4780	70,5
	LMLC-100112A	360x467	343x457	574/225"	5/7/10	4960	73,5
	LMLC-100101A	399x518	381x508	635/250"	5/8/10	5470	84
	LMLC-100102A	437x569	419x559	699/275"	5/8/10	5980	120
	LMLC-100103A	470x620	457x610	762/300"	5/8/10	6490	131
16:9	LMLC-100114A	266x453	249x443	508/200"	5/7/10	4820	60,5
	LMLC-100115A	286x488	269x478	548/216"	5/7/10	5170	75,5
	LMLC-100104A	299x510	281x500	574/225"	5/8/10	5390	96
	LMLC-100105A	327x560	309x550	630/248"	5/8/10	5890	113
	LMLC-100117A	357x610	340x600	691/272"	5/7/10	6390	114
16:10	LMLC-100106A	284x441	269x431	508/200"	5/8/10	4700	62
	LMLC-100116A	320x495	303x485	574/225"	5/7/10	5240	74,5
	LMLC-100107A	355x549	337x539	635/250"	5/8/10	5775	112
	LMLC-100108A	388x602	370x592	699/275"	5/8/10	6310	123
	LMLC-100109	422x656	404x646	762/300"	5/8/10	6760	170
	LMLC-100110A	449x700	431x690	813/320"	5/8/10	7290	230



4:3

16:10

Доступные размеры
минимальная ширина:
максимальная ширина:



- Элегантный алюминиевый корпус отличается легкостью и обладает привлекательным дизайном;
- Треугольная алюминиевая планка в нижней части полотна при сворачивании экрана убирается в корпус и придает установке аккуратный внешний вид;
- Бесшумный мотор;
- В комплект входит два вида систем дистанционного управления - RF/ IR ;
- Триггерная система обеспечивает связь между проектором и экраном (опционально);
- Экран включает в себя интерфейс для управления по протоколу RS232 и посредством сухих контактов;
- Специальные настенно-потолочные кронштейны с возможностью горизонтальной регулировки и с защелкивающимся механизмом для быстрого и удобного монтажа/демонтажа экрана;
- Выпускается с полотном Matte White FiberGlass.

Matte White FiberGlass

Универсальное полотно с белой матовой поверхностью на основе стекловолокна с покрытием ПВХ. Слой из переплетенного стекловолокна обеспечивает абсолютно ровную поверхность и долговечность, защищая полотно от деформации при температурных колебаниях. Равномерное распределение света исключает появление горячих пятен и изменение цвета.

 Устойчивость к огню

 Возможность мыть

 Устойчивость к плесени

 Угол обзора 160°

MASTER BUSINESS CONTROL - электроприводный экран широкого спектра применения. Его устанавливают в корпоративной среде, в бизнес-центрах, гостиничных комплексах и банковских структурах. В качестве проекционного полотна используется Matte White Fiberglass - полотно premium-класса, обеспечивающее идеально ровную поверхность. Благодаря лаконичному дизайну, органично вписывается в любые интерьерные решения.



Matte White FiberGlass

Угол обзора 160°

Усиление 1

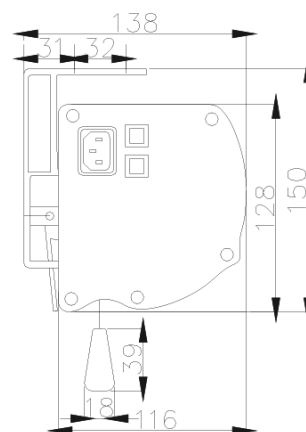
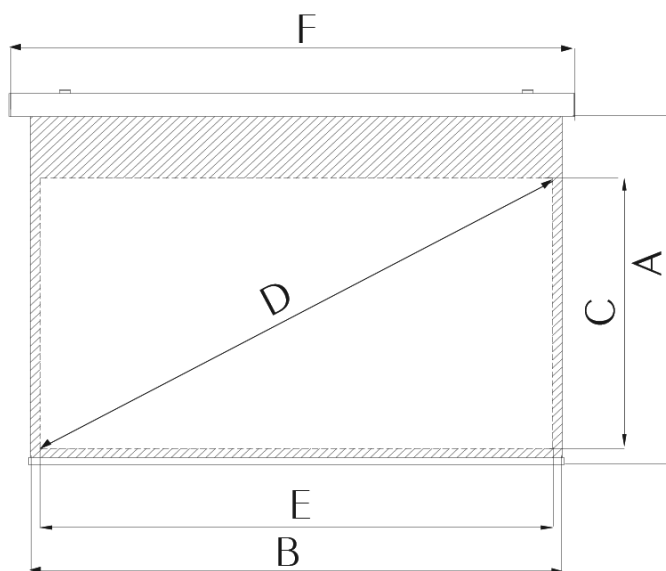

Формат	Код продукта	Общий размер (АxВ, см)	Рабочая область (СxЕ, см)	Диагональ рабочей области D (см/дюймы)	Черная кайма по периметру (G, см)	Габариты корпуса (ШxВxД, мм)	Вес (кг)
4:3	LMBC-100203	162x203	147x195	244/96	4/5/10	116x128x2205	20,2
	LMBC-100204	168x211	152x203	254/100	4/6/10	116x128x2285	21
	LMBC-100205	177x224	161x216	269/106	4/6/10	116x128x2410	22
	LMBC-100206	197x250	182x242	302/119	4/5/10	116x128x2675	23,5
	LMBC-100207	219x281	203x271	338/133	5/6/10	116x128x2985	26
	LMBC-100208	259x333	243x323	404/159	5/6/10	116x128x3510	29,8
16:10	LMBC-100103	185x215	129x207	244/96	4/6/50	116x128x2325	21
	LMBC-100104	186x223	135x215	254/100	4/6/45	116x128x2405	22
	LMBC-100105	186x236	143x228	269/106	4/6/37	116x128x2535	23
	LMBC-100106	186x264	160x256	302/119	4/6/20	116x128x2815	24,5
	LMBC-100107	195x297	179x287	338/133	5/6/10	116x128x3135	27
	LMBC-100108	230x353	214x343	404/159	5/6/10	116x128x3705	31
	LMBC-100109	261x394	240x384	452/178	5/6/15	116x128x4120	43,4
	LMBC-100110	283x446	267x426	503/198	5/6/10	116x128x4550	48,1

MASTER RECESSED CONTROL

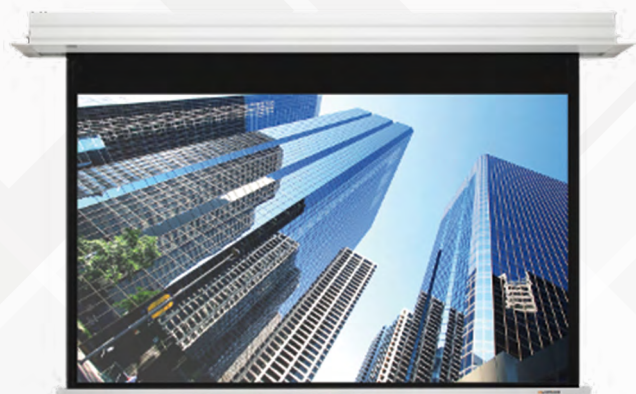

16:9

16:10

Доступные размеры

минимальная ширина:

215 см

максимальная ширина:

453 см

- Элегантное встраиваемое решение, полностью скрывает экран в потолке;
- Идеальны для инсталляций, в который экран должен быть максимально незаметен;
- Вал более широкого диаметра помогает поддерживать идеальную ровность полотна;
- Специальный комплект креплений в комплекте обеспечивает легкий монтаж;
- Треугольная алюминиевая планка в нижней части полотна при сворачивании экрана убирается в корпус и придает инсталляции аккуратный внешний вид;
- Бесшумный и надежный мотор;
- В комплект входит инфракрасная система дистанционного управления;
- Триггерная система обеспечивает связь между проектором и экраном;
- Выпускается с полотном Matte White FiberGlass.

Matte White FiberGlass

Универсальное полотно с белой матовой поверхностью на основе стекловолокна с покрытием ПВХ. Слой из переплетенного стекловолокна обеспечивает абсолютно ровную поверхность и долговечность, защищая полотно от деформации при температурных колебаниях. Равномерное распределение света исключает появление горячих пятен и изменение цвета.

 Устойчивость к огню

 Возможность мыть

 Устойчивость к плесени

 Угол обзора 160°

MASTER RECESSED CONTROL - электроприводный экран, встраиваемый в потолок. Идеален для инсталляций, в которых экран должен быть максимально незаметен. Его устанавливают в корпоративной среде, гостиничных комплексах и банковских структурах, а также в виде домашних кинотеатров.



Matte White FiberGlass

Угол обзора 160°

Усиление 1

*Не рекомендуется использование данных экранов с короткофокусными проекторами.

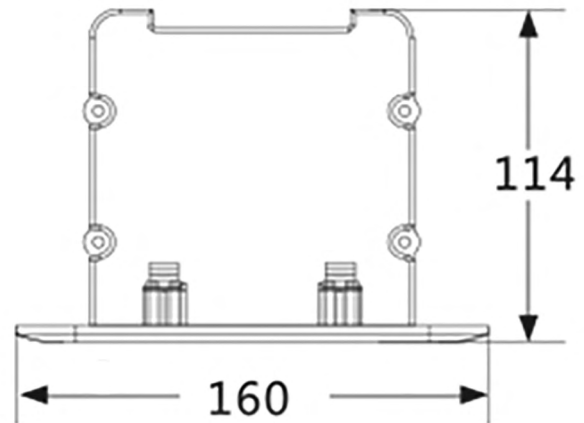
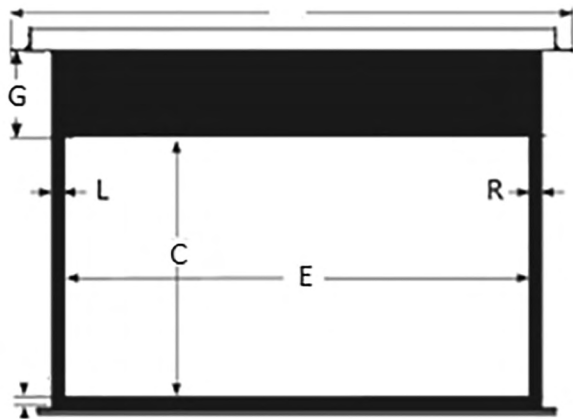

Формат	Код продукта	Общий размер (АxВ, см)	Рабочая область (СxЕ, см)	Диагональ рабочей области D (см/дюймы)	Черная кайма по периметру (G, см)
16:9	LMRC-100103	128 x 221	120 x 213	244/96	5/5/58
	LMRC-100104	133 x 230	125 x 222	254/100	5/5/48
	LMRC-100105	140 x 243	132 x 235	269/106	5/5/43
	LMRC-100106	156 x 272	148 x 264	302/119	5/5/26
	LMRC-100107	175 x 305	166 x 295	338/133	5/5/35
	LMRC-100108	208 x 362	198 x 352	404/159	5/5/25
	LMRC-100109	255 x 498	224 x 398	457/180	5/5/25
	LMRC-100110	280 x 543	249 x 443	508/200	5/5/25
16:10	LMRC-100203	137 x 215	129 x 207	244/96	5/5/48
	LMRC-100204	143 x 223	135 x 215	254/100	5/5/38
	LMRC-100205	151 x 236	143 x 228	269/106	5/5/33
	LMRC-100206	168 x 264	160 x 256	302/119	5/5/20
	LMRC-100207	189 x 297	179 x 287	338/133	5/5/20
	LMRC-100208	224 x 353	214 x 353	404/159	5/5/25
	LMRC-100209	273,5 x 488	242,5 x 388	458/180	5/5/25
	LMRC-100210	285 x 531	269 x 431	508/200	5/5/10



4:3

16:9

16:10

Доступные размеры

минимальная ширина:
максимальная ширина:



- Быстро собирается и разбирается без использования специальных инструментов;
- Проекционное полотно натягивается в считанные секунды;
- Прочная рама, выполненная из анодированного алюминия, представляет собой единую конструкцию, придавая изделию дополнительную устойчивость;
- Возможно прямое и обратное проецирование;
- Прочные и гибкие стыки обеспечивают надежность соединения и не теряют своих превосходных эксплуатационных качеств при частых монтажных/демонтажных работах;
- Транспортировочный кейс с прочным металлическим каркасом обладает повышенной прочностью и выдерживает любые условия перевозки;
- Выпускается с полотнами Matte White, Rear Projection.

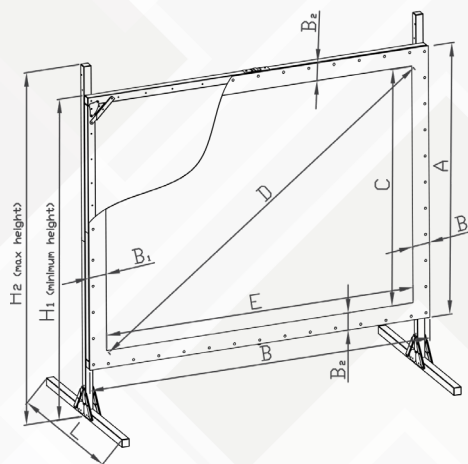

Matte White

Универсальное полотно с белой матовой поверхностью на текстильной основе с покрытием ПВХ. Равномерное распределение света исключает появление горячих пятен и изменение цвета. Благодаря широкому углу обзора перед экраном с таким полотном может разместиться большое количество зрителей.

Rear Projection

Полотно для обратного проецирования. Специальная обработка поверхности сводит к минимуму поглощение света при его проникновении вглубь полотна и обеспечивает его максимальную отдачу в пространство по направлению к зрителю.

 Устойчивость к огню

 Возможность мыть

 Устойчивость к плесени

 Угол обзора 160°

MASTER FOLD - мобильный экран для мобильного использования. Основная сфера применения — шоу-бизнес, выставки, обучающие семинары. Легко раскладывается и убирается в металлический кейс с 4 колесиками. Состоит из цельной крепкой стальной рамы и двух Т-образных армированных ножек и не теряет своей прочности при частых транспортировках.



Matte White
Угол обзора 160°
Усиление 1



Rear projection
Угол обзора 120°
Усиление 1.8

MW – Matte White
RP – Rear Projection

Формат	Код продукта	Общий размер (АxВ, см)	Рабочая область (СxЕ, см)	Диагональ рабочей области D (см/дюймы)	Черная кайма по периметру (G, см)	Полотно	Габариты корпуса (ШxВxД, мм)	Вес (кг)
4:3	LMF-100101	168x219	152x203	254/100"	8	MW	36x2190x1680	14,7
	LMF-100102	199x260	183x244	305/120"	8	MW	36x2600x1990	16,7
	LMF-100103	245x321	229x305	381/150"	8	MW	36x3210x2450	23,6
	LMF-100104	290x382	274x366	457/180"	8	MW	36x3820x2900	31,3
	LMF-100105	321x422	305x406	508/200"	8	MW	36x4220x3210	33,6
	LMF-100106	400x526	381x508	635/250"	9	MW	36x5260x3995	47,2
	LMF-100107	476x628	457x609	762/300"	9	MW	36x6280x4760	58,6
	LMF-100108	168x219	152x203	254/100"	8	RP	36x2190x1680	14,4
	LMF-100109	199x260	183x244	305/120"	8	RP	36x2600x1990	16,3
	LMF-100110	245x321	229x305	381/150"	8	RP	36x3210x2450	22,4
	LMF-100111	290x382	274x366	457/180"	8	RP	36x3820x2900	30,4
	LMF-100112	321x422	305x406	508/200"	8	RP	36x4220x3210	32,5
	LMF-100113	168x219	152x203	254/100"	8	MW + RP	36x2190x1680	16,9
	LMF-100114	199x260	183x244	305/120"	8	MW + RP	36x2600x1990	19,4
	LMF-100115	245x321	229x305	381/150"	8	MW + RP	36x3210x2450	26,9
	LMF-100116	290x382	274x366	457/180"	8	MW + RP	36x3820x2900	36,5
	LMF-100117	321x422	305x406	508/200"	8	MW + RP	36x4220x3210	39,7
16:9	LMF 100118	141x237	125x237	254/100"	8	MW	36x2370x1410	14,7
	LMF 100119	165x282	149x266	305/120"	8	MW	36x2820x1650	16,7
	LMF 100143	181x311	165x295	338/133"	8	MW	36x3110x1810	18,2
	LMF 100120	203x348	187x332	381/150"	8	MW	36x3480x2030	23,6
	LMF 100144	228x391	212x375	432/170"	8	MW	36x3910x2280	30,4
	LMF 100121	240x415	224x399	457/180"	8	MW	36x4150x2400	31,3
	LMF 100122	266x461	249x443	508/200"	9	MW	36x4610x2660	33,6
	LMF 100129	141x237	125x237	254/100"	8	MW + RP	36x2370x1410	14,7
	LMF 100130	165x282	149x266	305/120"	8	MW + RP	36x2820x1650	16,7
	LMF 100145	181x311	165x295	338/133"	8	MW + RP	36x2950x1650	21,4
	LMF 100131	203x348	187x332	381/150"	8	MW + RP	36x3480x2030	23,6
	LMF 100146	228x391	212x375	432/170"	8	MW + RP	36x3750x2120	35,2
	LMF 100132	240x415	224x399	457/180"	8	MW + RP	36x4150x2400	31,3
	LMF 100133	266x461	249x443	508/200"	9	MW + RP	36x4610x2660	33,6
	LMF 100134	303x526	286x508	584/230"	9	MW + RP	36x5260x3030	62,8
LMF 100135	363x630	343x610	699/275"	10	MW + RP	36x6100x3430	68	
16:10	LMF-100124	151x231	135x215	254/100"	8	MW	36x2310x1510	14,7
	LMF-100125	178x275	162x259	305/120"	8	MW	36x2750x1780	16,7
	LMF-100147	197x305	181x289	340/134"	8	MW	36x1970x3050	19
	LMF-100126	218x339	202x323	381/150"	8	MW	36x3390x2180	23,6
	LMF-100148	240x375	224x359	424/167"	8	MW	36x2400x3750	30
	LMF-100127	258x404	242x388	457/180"	8	MW	36x1880x2420	31,3
	LMF-100128	287x449	269x431	508/200"	9	MW	36x4490x2870	33,6
	LMF-100136	151x231	135x215	254/100"	8	MW + RP	36x2310x1510	14,7
	LMF-100137	178x275	162x259	305/120"	8	MW + RP	36x2750x1780	16,7
	LMF-100149	181x305	186x297	340/134"	8	MW + RP	36x1810x3050	22
	LMF-100138	218x339	202x323	381/150"	8	MW + RP	36x3390x2180	23,6
	LMF-100150	240x375	224x359	424/167"	8	MW + RP	36x2400x3750	35
	LMF-100139	258x404	242x388	457/180"	8	MW + RP	36x1880x2420	31,3
	LMF-100140	287x449	269x431	508/200"	9	MW + RP	36x4490x2870	33,6
	LMF-100141	336x526	318x508	584/230"	9	MW + RP	36x5080x3180	40,7
	LMF-100142	399x628	381x610	719/283"	9	MW + RP	36x6100x3810	47,8



1:1

4:3

Доступные размеры

минимальная ширина:

127 см

максимальная ширина:

244 см

- Полотно с обратной стороны имеет черное покрытие для предотвращения засветки изображения;
- Прочный, устойчивый штатив квадратного сечения обеспечивает надежность конструкции;
- Высоту установки экрана легко отрегулировать с помощью телескопической штанги и кнопки регулировки высоты;
- Возможность легкого отсоединения штатива от корпуса экрана;
- Корректор трапецеидальных искажений для точной настройки геометрии изображения, встроенный в штатив;
- Мягкие наконечники ножек предотвращают скольжение экрана и повреждения покрытия пола;
- Корпус окрашен в черный цвет;
- Выпускается с полотном Matte White Fiberglass.

Matte White FiberGlass

Универсальное полотно с белой матовой поверхностью на основе стекловолокна с покрытием ПВХ. Слой из переплетенного стекловолокна обеспечивает абсолютно ровную поверхность и долговечность, защищая полотно от деформации при температурных колебаниях. Равномерное распределение света исключает появление горячих пятен и изменение цвета.

 Устойчивость к огню

 Возможность мыть

 Устойчивость к плесени

 Угол обзора 160°

MASTER VIEW - мобильный экран на штативе для интенсивного использования с корректором трапецеидальных искажений. Прочный, устойчивый штатив квадратного сечения обеспечивает надежность конструкции.



Matte White FiberGlass

Угол обзора 160°

Усиление 1

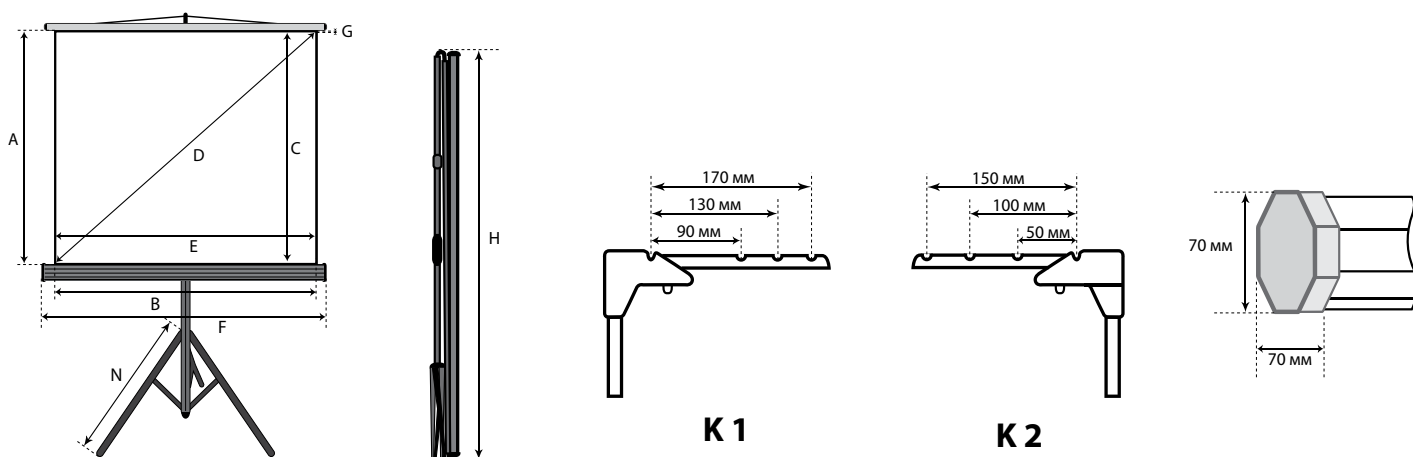

Формат	Код продукта	Общий размер (АхВ, см)	Рабочая область (СхЕ, см)	Диагональ рабочей области D (см/дюймы)	Черная кайма по периметру (G, см)	Габариты корпуса (ШхВхД, мм)	Длина ножки N, (см)	Длина собранного экрана H, (см)	Тип корректора проекции	Вес (кг)
1:1	LMV-100101	127 x 127	121 x 121	171/67	3	70x70x1350	50	137	K1	7
	LMV-100102	153 x 153	147 x 147	208/82	3	70x70x1610	67	163	K1	8
	LMV-100103	180 x 180	174 x 174	246/97	3	70x70x1880	68	190	K1	10
	LMV-100109	203 x 203	195 x 195	276/109	4	70x70x2110	68	213	K2	11
	LMV-100104	213 x 213	207 x 207	293/115	4	70x70x2210	68	223	K2	12
	LMV-100111	220 x 220	212 x 212	300/118	4	70x70x2280	68	234	K2	13
	LMV-100105	244 x 244	236 x 236	334/131	4	70x70x2520	68	255	K2	15
4:3	LMV-100112	120 x 160	114 x 154	192/75	3	70x70x1680	68	174	K1	8
	LMV-100106	128 x 171	122 x 165	205/81	3	70x70x1790	68	181	K2	9
	LMV-100107	153 x 203	147 x 197	246/97	3	70x70x2110	68	213	K2	10
	LMV-100113	165 x 220	159 x 214	267/105	3	70x70x2280	68	234	K2	11
	LMV-100108	183 x 244	175 x 236	294/116	4	70x70x2520	68	255	K2	14

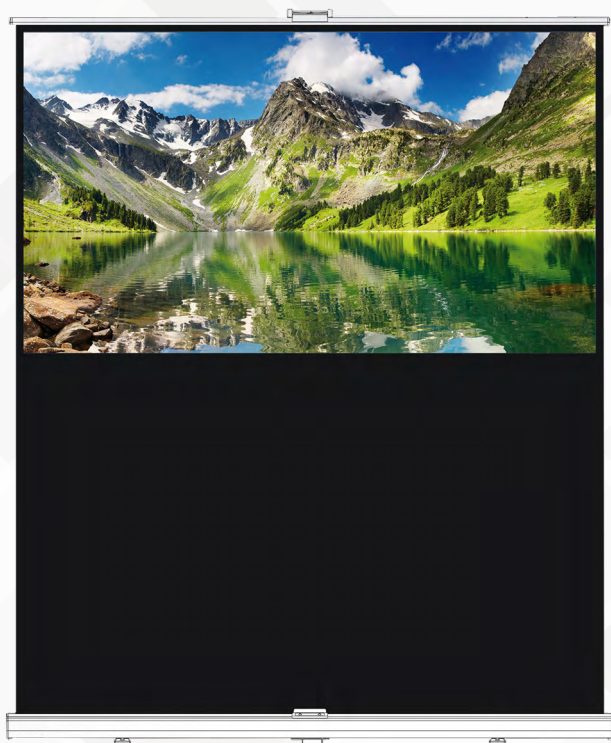

4:3

16:9

Доступные размеры

минимальная ширина:

135 см

максимальная ширина:

190 см

- Функциональный и комфортный пластиковый кофр для мобильного применения;
- Надежный пневматический механизм, работающий по принципу ножниц, обеспечивает плавное выдвигание полотна;
- Компактный и легкий алюминиевый корпус;
- Экран имеет две выдвигные опоры для установки, которые легко убираются внутрь корпуса, когда экран не используется;
- Выдвигные опоры для установки снабжены регулировочными винтами для обеспечения устойчивости инсталляции;
- Широкая нижняя черная кайма позволяет устанавливать экран на желаемой высоте;
- Выпускается с полотном Matte White FiberGlass;
- Черная кайма по периметру увеличивает воспринимаемую контрастность изображения.

Matte White FiberGlass

Универсальное полотно с белой матовой поверхностью на основе стекловолокна с покрытием ПВХ. Слой из переплетенного стекловолокна обеспечивает абсолютно ровную поверхность и долговечность, защищая полотно от деформации при температурных колебаниях. Равномерное распределение света исключает появление горячих пятен и изменение цвета.

 Устойчивость к огню

 Возможность мыть

 Устойчивость к плесени

 Угол обзора 160°

MASTER PORTABLE - портативный напольный выдвижной экран для мобильных презентаций. Идеальное решение для тех, кто проводит много времени в командировках - благодаря малому весу, компактному размеру и простой конфигурации очень удобен для транспортировки и монтажа/демонтажа.



Matte White FiberGlass

Угол обзора 160°

Усиление 1

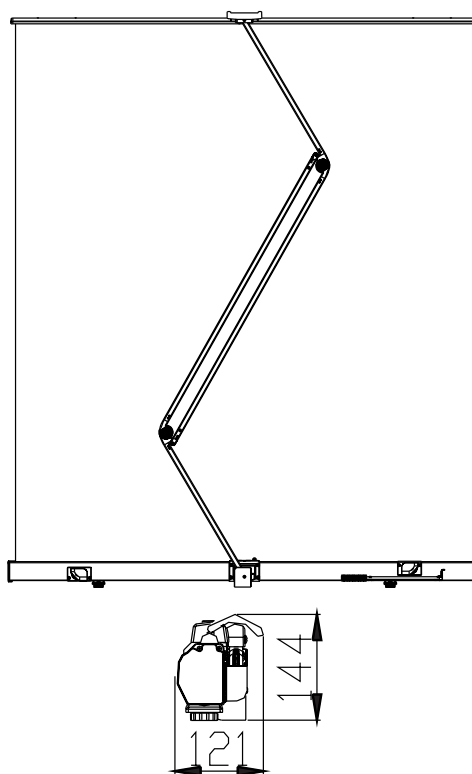
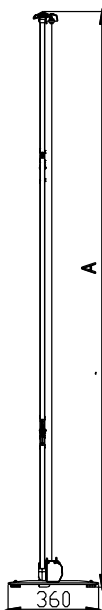
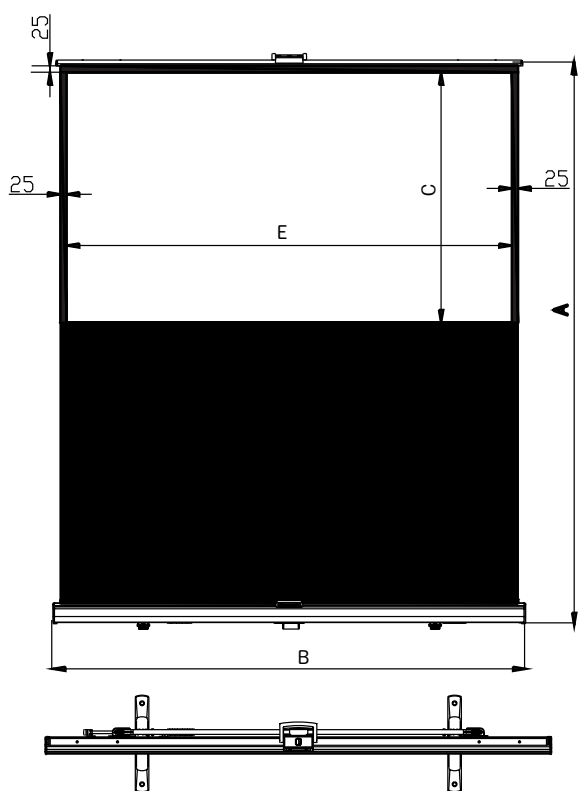

Формат	Код продукта	Общий размер (АxВ, см)	Рабочая область (СxЕ, см)	Диагональ рабочей области D (см/дюймы)	Черная кайма по периметру (G, см)	Габариты корпуса (ШxВxД, мм)	Вес (кг)
4:3	LMPR-100101	175x135	91x122	152/60	2.5/64	120/144/1350	6,2
	LMPR-100102	203x159	110x146	183/72	2.5/73	120/144/1590	7
	LMPR-100103	212x176	122x163	203/80	2.5/63	120/144/1760	7,7
	LMPR-100104	235x216	152x203	254/100	2.5/58	120/144/2160	9
16:9	LMPR-100105	178x146	75x133	152/60	2.5/83	120/144/1460	6,5
	LMPR-100106	198x190	100x177	203/80	2.5/78	120/144/1900	7,9



16:9

16:10

2.35:1

Доступные размеры

минимальная ширина:

182 см

максимальная ширина:

361 см

- Уникальная технология отражения внешней засветки для качественного проецирования даже в помещениях с включенным светом или незашторенными окнами;
- Формат 16:9, 16:10, 2.35:1;
- Черная кайма по периметру;
- Вал более широкого диаметра помогает поддерживать идеальную ровность полотна;
- Специальный комплект креплений в комплекте обеспечивает легкий монтаж;
- Возможность монтаж на стену или потолок;
- Бесшумный и надежный мотор;
- В комплект входит инфракрасная система дистанционного управления;
- Триггерная система обеспечивает связь между проектором и экраном;
- Выпускается с полотном Radiance 0.8;
- Коэффициент отражения 0.8;
- Совместим со всеми стандартными моделями проекторов.

Radiance 0.8

Черное полотно прямой проекции Radiance 0.8 обеспечивает коэффициент отражения 0.8, совместимо с проекцией разрешения 4К. Поглощает внешний свет, что позволяет достичь яркого и четкого изображения в условиях неконтролируемого окружающего освещения. Подходит для стандартного и длиннофокусного проецирования.

 Устойчивость к огню

 Возможность мыть

 Устойчивость к плесени

 Угол обзора 170°

RADIANCE CONTROL - моторизованный экран с функцией блокировки внешней засветки для крепления на стену или потолок. Полотно прямой проекции Radiance 0.8 обеспечивает коэффициент отражения 0.8, совместимо с проекцией разрешения 4К. Позволяет достичь идеального изображения даже в помещении с высоким уровнем внешнего освещения.

Radiance 0.8

Угол обзора 170°

Усиление 0.8

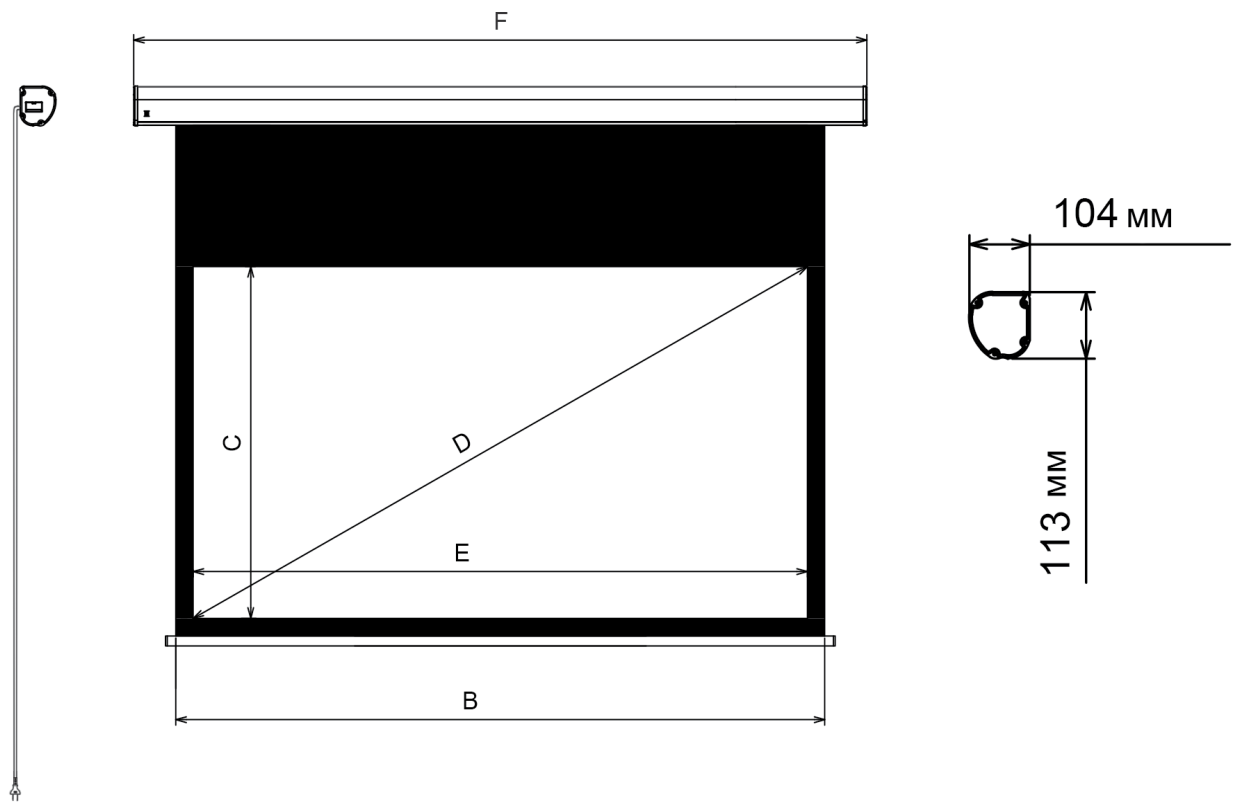

Формат	Код продукта	Общий размер (АxВ, см)	Рабочая область (СxЕ, см)	Диагональ рабочей области D (см/дюймы)	Черная кайма по периметру (G, см)	Габариты корпуса (ШxВxД, мм)
16:9	LRC-100101	145x187	100x177	203/80	5/5/40	104x113x2114
	LRC-100102	160x213	115x203	234/92	5/5/40	104x113x2373
	LRC-100103	170x231	125x221	254/100	5/5/40	104x113x2557
	LRC-100104	177x244	132x234	269/106	5/5/40	104x113x2683
	LRC-100105	184x254	137x244	279/110	5/5/40	104x113x2778
	LRC-100106	192x271	147x261	300/118	5/5/40	104x113x2955
16:10	LRC-100107	153x182	108x172	203/80	5/5/40	104x113x2067
	LRC-100108	172x213	127x203	236/93	5/5/40	104x113x2373
	LRC-100109	180x225	135x215	254/100	5/5/40	104x113x2557
	LRC-100110	188x238	143x228	269/106	5/5/40	104x113x2626
	LRC-100111	193x247	148x237	279/110	5/5/40	104x113x2714
2.35:1	LRC-100112	148x251	103x241	262/103	5/5/40	104x113x2750
	LRC-100113	160x279	115x269	292/115	5/5/40	104x113x3030
	LRC-100114	170x302	125x292	318/125	5/5/40	104x113x3264
	LRC-100115	175x314	130x304	330/130	5/5/40	104x113x3381
	LRC-100116	184x337	139x327	356/140	5/5/40	104x113x3615
	LRC-100117	194x361	149x351	381/150	5/5/40	104x113x3849

RADIANCE FRAME



16:9

16:10

2.35:1

Доступные размеры

минимальная ширина:

193 см

максимальная ширина:

367 см

- Уникальная технология отражения внешней засветки для качественного проецирования даже в помещениях с включенным светом или незашторенными окнами;
- Формат 16:9, 16:10, 2.35:1;
- Прочная алюминиевая рама 8 см с бархатной отделкой;
- Специальный комплект креплений в комплекте обеспечивает легкий монтаж;
- Крепления полотна к раме при помощи пружин обеспечивает идеально ровную проекционную поверхность;
- Выпускается с полотном Radiance 0.8;
- Коэффициент отражения 0.8;
- Совместим со всеми стандартными моделями проекторов;
- Совместимо с проекцией разрешения 4K.

Radiance 0.8

Черное полотно прямой проекции Radiance 0.8 обеспечивает коэффициент отражения 0.8, совместимо с проекцией разрешения 4K. Поглощает внешний свет, что позволяет достичь яркого и четкого изображения в условиях неконтролируемого окружающего освещения. Подходит для стандартного и длиннофокусного проецирования.

 Устойчивость к огню

 Возможность мыть

 Устойчивость к плесени

 Угол обзора 170°

RADIANCE FRAME - натяжной экран с функцией блокировки внешней засветки на фиксированной раме. Алюминиевая рама толщиной 8 см обтянута черным бархатом. Полотно прямой проекции Radiance 0.8 обеспечивает коэффициент отражения 0.8, совместимо с проекцией разрешения 4K. Позволяет достичь идеального изображения даже в помещении с высоким уровнем внешнего освещения.

Radiance 0.8

Угол обзора 170°

Усиление 0.8



Лёгкий монтаж

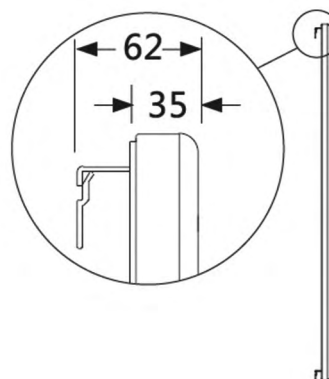
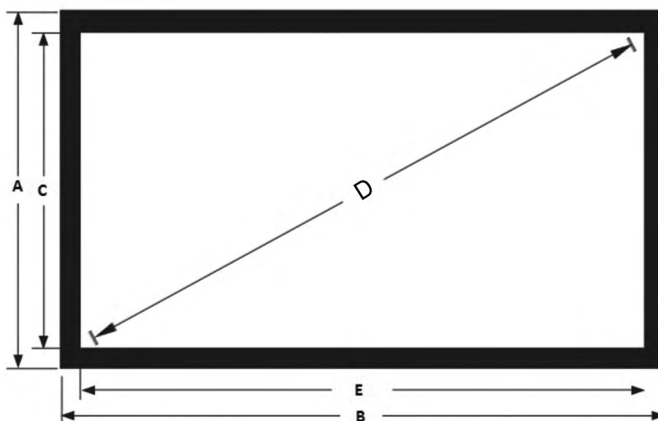

Формат	Код продукта	Общий размер (АxВ, см)	Рабочая область (СxЕ, см)	Диагональ рабочей области D (см/дюймы)
16:9	LRF-100101	116x193	100x177	203/80
	LRF-100102	131x219	115x203	234/92
	LRF-100103	141x237	125x221	254/100
	LRF-100104	148x250	132x234	269/106
	LRF-100105	156x264	139x248	279/110
	LRF-100106	165x282	147x261	300/118
16:10	LRF-100107	124x188	108x172	203/80
	LRF-100108	145x219	127x203	236/93
	LRF-100109	151x231	135x215	254/100
	LRF-100110	159x244	143x228	269/106
	LRF-100111	164x253	148x237	279/110
2.35:1	LRF-100112	119x267	103x241	262/103
	LRF-100113	131x286	115x270	292/115
	LRF-100114	141x308	125x292	318/125
	LRF-100115	146x320	130x304	330/130
	LRF-100116	155x343	139x327	356/140
	LRF-100117	165x367	149x351	381/150

RADIANCE THIN BEZEL

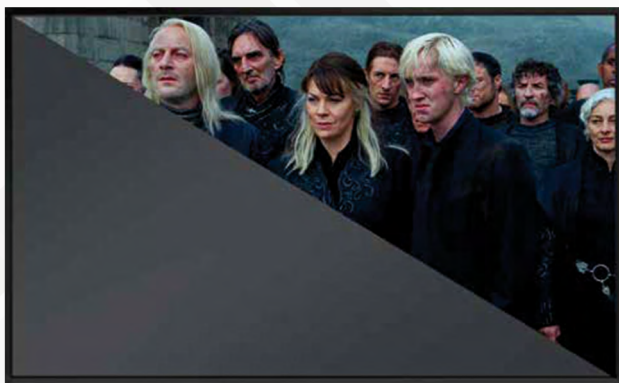

16:9

16:10

2.35:1

Доступные размеры

минимальная ширина:

174 см

максимальная ширина:

352 см

Radiance 0.8

Черное полотно прямой проекции Radiance 0.8 обеспечивает коэффициент отражения 0.8, совместимо с проекцией разрешения 4K. Поглощает внешний свет, что позволяет достичь яркого и четкого изображения в условиях неконтролируемого окружающего освещения. Подходит для стандартного и длиннофокусного проецирования.

Radiance 0.46 UST

Черное полотно прямой проекции Radiance 0.46 обеспечивает коэффициент отражения 0.46, совместимо с проекцией разрешения 4K. Поглощает внешний свет, что позволяет достичь яркого и четкого изображения в условиях неконтролируемого окружающего освещения. Подходит для короткофокусного и ультракороткофокусного проецирования.

 Устойчивость к огню

 Возможность мыть

 Устойчивость к плесени

 Угол обзора 160°

RADIANCE THIN BEZEL - натяжной экран с функцией блокировки внешней засветки на фиксированной раме. Уникальный дизайн - тонкая видимая рама толщиной всего 7 мм. Полотно прямой проекции Radiance 0.8 обеспечивает коэффициент отражения 0.8, совместимо с проекцией разрешения 4K. Позволяет достичь идеального изображения даже в помещении с высоким уровнем внешнего освещения. Полотно прямой проекции Radiance UST 0.46 предназначено для ультракороткофокусной проекции.

Radiance 0.8

Угол обзора 170°

Усиление 0.8

Radiance UST 0.46

Угол обзора 160°

Усиление 0.46

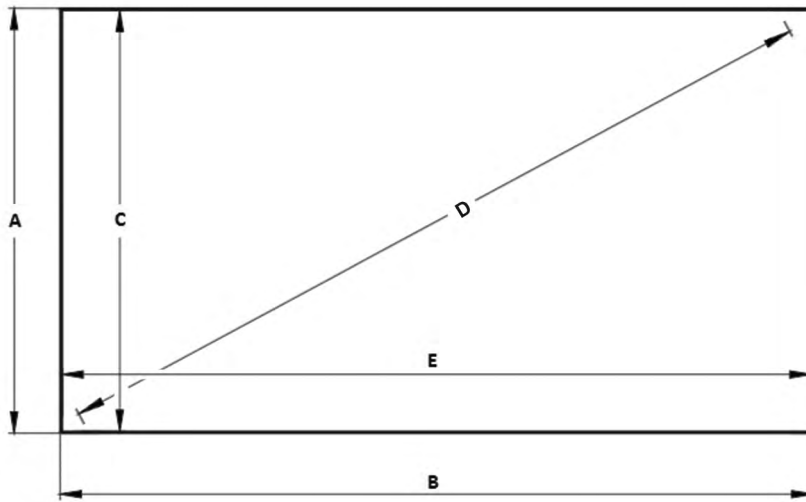

Формат	Код продукта	Общий размер (АxВ, см)	Рабочая область (СxЕ, см)	Диagonal рабочей области D (см/дюймы)	Полотно
16:9	LRTB-100101	101x179	100x177	203/80	Radiance 0.8
	LRTB-100102	116x204	115x203	234/92	Radiance 0.8
	LRTB-100103	126x222	125x221	254/100	Radiance 0.8
	LRTB-100104	133x235	132x234	269/106	Radiance 0.8
	LRTB-100105	141x249	139x248	279/110	Radiance 0.8
	LRTB-100106	151x267	149x266	305/120	Radiance 0.8
	LRTB-100203	126x222	125x221	254/100	Radiance UST 0.46
	LRTB-100206	151x267	149x266	305/120	Radiance UST 0.46
16:10	LRTB-100107	109x174	108x172	203/80	Radiance 0.8
	LRTB-100108	128x204	127x203	236/93	Radiance 0.8
	LRTB-100109	136x217	135x215	254/100	Radiance 0.8
	LRTB-100110	144x230	143x228	269/106	Radiance 0.8
	LRTB-100111	150x238	148x237	279/110	Radiance 0.8
2.35:1	LRTB-100112	104x242	103x241	262/103	Radiance 0.8
	LRTB-100113	116x270	115x270	292/115	Radiance 0.8
	LRTB-100114	126x393	125x292	318/125	Radiance 0.8
	LRTB-100115	131x305	130x304	330/130	Radiance 0.8
	LRTB-100116	141x329	139x327	356/140	Radiance 0.8
	LRTB-100117	151x352	149x351	381/150	Radiance 0.8



- Уникальная технология отражения внешней засветки;
- Коэффициент отражения 0.8;
- Формат 16:9, 16:10, 2.35:1;
- Прочная алюминиевая рама;
- Элегантный дизайн - отсутствие видимой рамы;
- Легкий монтаж;
- Совместим со всеми стандартными моделями проекторов.



16:9

16:10

2.35:1

Доступные размеры

минимальная ширина:
максимальная ширина:

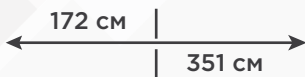

Radiance 0.8

Черное полотно прямой проекции Radiance 0.8 обеспечивает коэффициент отражения 0.8, совместимо с проекцией разрешения 4K. Поглощает внешний свет, что позволяет достичь яркого и четкого изображения в условиях неконтролируемого окружающего освещения. Подходит для стандартного и длиннофокусного проецирования.



Устойчивость к огню



Возможность мыть



Устойчивость к плесени



Угол обзора 170°

RADIANCE INFINITY - натяжной экран с функцией блокировки внешней засветки на фиксированной раме. Уникальный дизайн - отсутствие видимой рамы. Полотно прямой проекции Radiance 0.8 обеспечивает коэффициент отражения 0.8, совместимо с проекцией разрешения 4K. Позволяет достичь идеального изображения даже в помещении с высоким уровнем внешнего освещения.



Radiance 0.8

Угол обзора 170°

Усиление 0.8

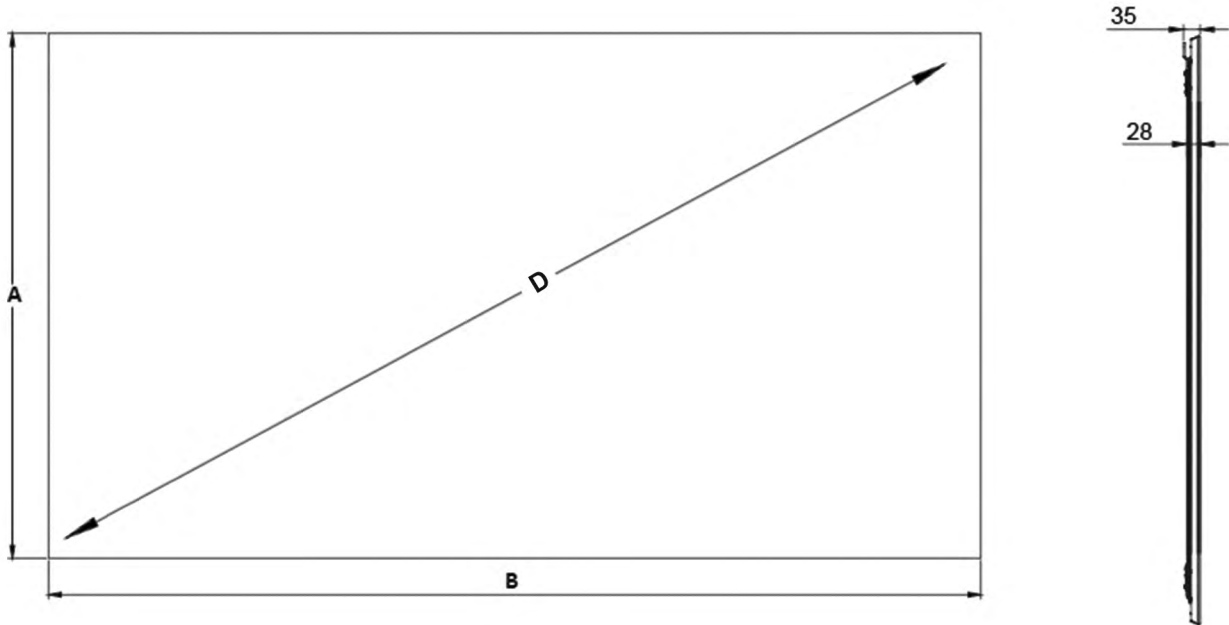

Формат	Код продукта	Общий размер (АxВ, см)	Диагональ рабочей области D (см/дюймы)
16:9	LRT-100101	100x177	203/80
	LRT-100102	115x203	234/92
	LRT-100103	125x221	254/100
	LRT-100104	132x234	269/106
	LRT-100105	139x248	279/110
	LRT 100106	147x261	300/118
16:10	LRT-100107	108x172	203/80
	LRT-100108	127x203	236/93
	LRT-100109	135x215	254/100
	LRT-100110	143x228	269/106
	LRT-100111	148x237	279/110
2.35:1	LRT-100112	103x241	262/103
	LRT-100113	115x270	292/115
	LRT-100114	125x292	318/125
	LRT-100115	130x304	330/130
	LRT-100116	139x327	356/140
	LRT-100117	149x351	381/150



16:9

Доступные размеры

минимальная ширина:

177 см

максимальная ширина:

400 см

- Элегантный алюминиевый корпус отличается легкостью и обладает привлекательным дизайном;
- Два цветовых исполнения корпуса – классический белый и уникальный титаниум, который меняет цвет в зависимости от освещения и придает изысканность любому интерьеру;
- Треугольная алюминиевая планка в нижней части полотна при сворачивании экрана убирается в корпус и придает установке аккуратный внешний вид;
- Бесшумный мотор;
- В комплект входят радиочастотный и инфракрасный пульты управления;
- Триггерная система, поставляемая с экраном, обеспечивает связь между проектором и экраном;
- Экран включает в себя интерфейс для управления по протоколу RS232 и посредством сухих контактов;
- Верхняя черная кайма обеспечивает идеальную высоту просмотра – размер определяется высотой экрана;
- Специальные настенно-потолочные кронштейны с возможностью горизонтальной регулировки и с защелкивающимся механизмом для быстрого и удобного монтажа/демонтажа экрана;
- Выпускается с полотном Matte White FiberGlass.

Matte White FiberGlass

Универсальное полотно с белой матовой поверхностью на основе стекловолокна с покрытием ПВХ. Слой из переплетенного стекловолокна обеспечивает абсолютно ровную поверхность и долговечность, защищая полотно от деформации при температурных колебаниях. Равномерное распределение света исключает появление горячих пятен и изменение цвета.

 Устойчивость к огню

 Возможность мыть

 Устойчивость к плесени

 Угол обзора 160°

CINEMA CONTROL – экран для домашнего кинотеатра с электроприводом. Обладает всеми необходимыми характеристиками для комфортного просмотра домашнего кино и благодаря лаконичному дизайну органично вписывается в любое интерьерное решение.



Matte White FiberGlass

Угол обзора 160°

Усиление 1

Два цветовых исполнения корпуса:



белый



титаниум

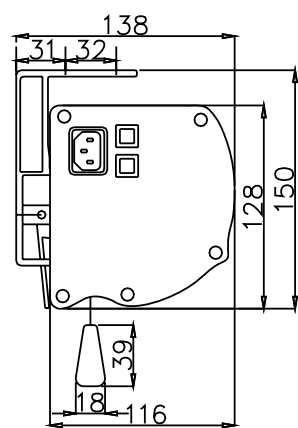
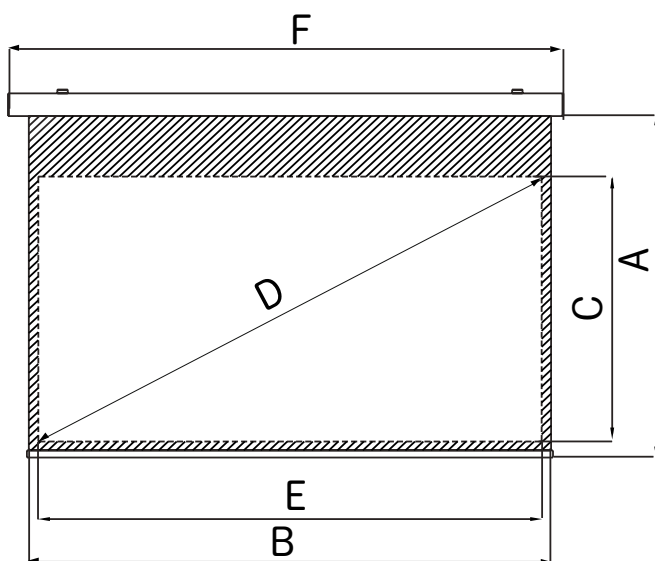

Формат	Код продукта	Общий размер (АхВ, см)	Рабочая область (СхЕ, см)	Диагональ рабочей области D (см/дюймы)	Черная кайма по периметру (G, см)	Цвет корпуса	Габариты корпуса (ШхВхД, мм)	Вес (кг)
16:9	LCC-100101	175x185	100x177	203/80"	4/2/70	Титаниум	116X128/2045	16,8
	LCC-100102	185x211	114x203	234/92"	4/2/65	Титаниум	116X128/2305	17,5
	LCC-100103	185x221	120x213	244/96"	4/2/60	Титаниум	116X128/2400	18
	LCC-100104	185x230	125x222	254/100"	4/2/55	Титаниум	116X128/2490	20
	LCC-100105	185x243	132x235	269/106"	4/2/47	Титаниум	116X128/2620	21
	LCC-100106	185x272	148x264	302/119"	4/2/31	Титаниум	116X128/2920	23
	LCC-100107	187x305	166x295	338/133"	4/2/14	Титаниум	116X128/3255	25
	LCC-100108	219x362	198x352	404/159"	4/2/10	Титаниум	116X128/3835	27
	LCC 100117	241x400	210x373	376/168	4/2/15	Титаниум	116x128x4180	35,2
	LCC-100109	175x185	100x177	203/80"	4/2/70	Белый	116X128/2045	16,8
	LCC-100110	185x211	114x203	234/92"	4/2/65	Белый	116X128/2305	17,5
	LCC-100111	185x221	120x213	244/96"	4/2/60	Белый	116X128/2400	18
	LCC-100112	185x230	125x222	254/100"	4/2/55	Белый	116X128/2490	20
	LCC-100113	185x243	132x235	269/106"	4/2/47	Белый	116X128/2620	21
	LCC-100114	185x272	148x264	302/119"	4/2/31	Белый	116X128/2920	23
	LCC-100115	187x305	166x295	338/133"	4/2/14	Белый	116X128/3255	25
	LCC-100116	219x362	198x352	404/159"	4/2/10	Белый	116X128/3835	27
	LCC 100118	241x400	210x373	376/168	4/2/15	Белый	116x128x4180	35,2



16:9

Доступные размеры

минимальная ширина:
максимальная ширина:



Два цветовых исполнения корпуса:

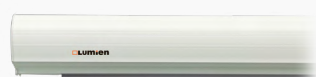

белый



титаниум

- Идеальная система натяжения обеспечивает абсолютно плоскую поверхность экрана, позволяя проецировать любые изображения при любых условиях инсталляции;
- Алюминиевый корпус отличается легкостью и привлекательным дизайном;
- Два цветовых исполнения корпуса – классический белый и уникальный титаниум, который меняет цвет в зависимости от освещения и придает изысканность любому интерьеру;
- Треугольная алюминиевая планка в нижней части полотна при сворачивании экрана убирается в корпус и придает инсталляции аккуратный внешний вид;
- Бесшумный мотор;
- В комплект входят радиочастотный и инфракрасный пульты управления;
- Триггерная система, поставляемая с экраном, обеспечивает связь между проектором и экраном;
- Экран включает в себя интерфейс для управления по протоколу RS232 и посредством сухих контактов;
- Верхняя черная кайма обеспечивает идеальную высоту просмотра – размер определяется высотой экрана;
- Специальные настенно-потолочные кронштейны с возможностью горизонтальной регулировки и с защелкивающимся механизмом для быстрого и удобного монтажа/демонтажа экрана;
- Выпускается с тремя видами полотен – Matte White и акустически прозрачными High Contrast Sound и Matte White Sound.

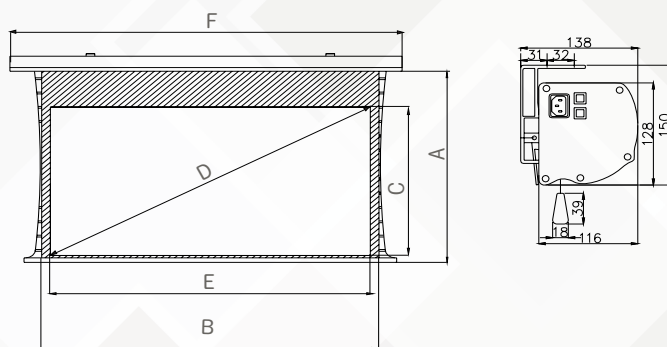

 Устойчивость к огню

 Возможность мыть

 Устойчивость к плесени

 Угол обзора 160°

CINEMA TENSIONED CONTROL - электроприводной экран с системой натяжения по бокам. Обладая абсолютно плоской поверхностью, этот экран предназначен для тех, для кого качество картинки имеет решающее значение. Экран Cinema Tensioned Control имеет два цветовых исполнения корпуса – классический белый и уникальный «титаниум» и выпускается с разнообразными проекционными полотнами: Matte White, Matte White Sound и High Contrast Sound. Cinema Tensioned Control с изображением кинематографического уровня – идеальный выбор для настоящих киноманов.

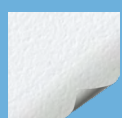

Matte White
Угол обзора 160°
Усиление 1



High Contrast Sound
Угол обзора 160°
Усиление 0.8



Matte White Sound
Угол обзора 160°
Усиление 1

Формат	Код продукта	Полотно	Общий размер (АхВ, см)	Рабочая область (СхЕ, см)	Диагональ рабочей области D (см/дюйм)	Черная кайма по периметру (G, см)	Цвет корпуса	Габариты корпуса (ШхВхД, мм)	Вес (кг)
16:9	LCTC-100101	High Contrast Sound	155x235	120x213	244/96"	11/3/30	Титаниум	116x128x2645	19,5
	LCTC-100102	High Contrast Sound	160x244	125x222	254/100"	11/3/30	Титаниум	116x128x2735	20,4
	LCTC-100103	High Contrast Sound	168x257	132x235	269/106"	11/3/30	Титаниум	116x128x2865	21,3
	LCTC-100104	High Contrast Sound	184x286	148x264	302/119"	11/3/30	Титаниум	116x128x3155	23,5
	LCTC-100105	High Contrast Sound	186x317	166x295	338/133"	11/3/15	Титаниум	116x128x3470	25,4
	LCTC-100106	High Contrast Sound	207x354	187x332	381/150"	11/3/15	Титаниум	116x128x3840	28
	LCTC-100107	High Contrast Sound	211x374	198x352	404/159"	11/3/7	Титаниум	116x128x4040	29,5
	LCTC-100108	Matte White	155x235	120x213	244/96"	11/3/30	Титаниум	116x128x2645	19,7
	LCTC-100109	Matte White	160x244	125x222	254/100"	11/3/30	Титаниум	116x128x2735	20,3
	LCTC-100110	Matte White	168x257	132x235	269/106"	11/3/30	Титаниум	116x128x2865	21,2
	LCTC-100111	Matte White	184x286	148x264	302/119"	11/3/30	Титаниум	116x128x3155	22,8
	LCTC-100112	Matte White	186x317	166x295	338/133"	11/3/15	Титаниум	116x128x3470	25,5
	LCTC-100113	Matte White	207x354	187x332	381/150"	11/3/15	Титаниум	116x128x3840	28
	LCTC-100114	Matte White	211x374	198x352	404/159"	11/3/7	Титаниум	116x128x4040	29,6
	LCTC-100129	Matte White Sound	155x235	120x213	244/96"	11/3/30	Титаниум	116x128x2645	19,7
	LCTC-100130	Matte White Sound	160x244	125x222	254/100"	11/3/30	Титаниум	116x128x2735	20,4
	LCTC-100131	Matte White Sound	168x257	132x235	269/106"	11/3/30	Титаниум	116x128x2865	21,2
	LCTC-100132	Matte White Sound	184x286	148x264	302/119"	11/3/30	Титаниум	116x128x3155	23,3
	LCTC-100133	Matte White Sound	186x317	166x295	338/133"	11/3/15	Титаниум	116x128x3470	25,4
	LCTC-100134	Matte White Sound	207x354	187x332	381/150"	11/3/15	Титаниум	116x128x3840	28,2
	LCTC-100135	Matte White Sound	219x374	198x352	404/159"	11/3/15	Титаниум	116x128x4040	29,7
	LCTC-100115	High Contrast Sound	155x235	120x213	244/96"	11/3/30	Белый	116x128x2645	19,4
	LCTC-100116	High Contrast Sound	160x244	125x222	254/100"	11/3/30	Белый	116x128x2735	19,8
	LCTC-100117	High Contrast Sound	168x257	132x235	269/106"	11/3/30	Белый	116x128x2865	21,2
	LCTC-100118	High Contrast Sound	184x286	148x264	302/119"	11/3/30	Белый	116x128x3155	23
	LCTC-100119	High Contrast Sound	186x317	166x295	338/133"	11/3/15	Белый	116x128x3470	24,9
	LCTC-100120	High Contrast Sound	207x354	187x332	381/150"	11/3/15	Белый	116x128x3840	27,5
	LCTC-100121	High Contrast Sound	211x374	198x352	404/159"	11/3/7	Белый	116x128x4040	29,8
	LCTC-100122	Matte White	155x235	120x213	244/96"	11/3/30	Белый	116x128x2645	19,3
	LCTC-100123	Matte White	160x244	125x222	254/100"	11/3/30	Белый	116x128x2735	19,9
	LCTC-100124	Matte White	168x257	132x235	269/106"	11/3/30	Белый	116x128x2865	20,7
	LCTC-100125	Matte White	184x286	148x264	302/119"	11/3/30	Белый	116x128x3155	22,8
	LCTC-100126	Matte White	186x317	166x295	338/133"	11/3/15	Белый	116x128x3470	24,9
	LCTC-100127	Matte White	207x354	187x332	381/150"	11/3/15	Белый	116x128x3840	27,6
	LCTC-100128	Matte White	211x374	198x352	404/159"	11/3/7	Белый	116x128x4040	28,9
	LCTC-100136	Matte White Sound	155x235	120x213	244/96"	11/3/30	Белый	116x128x2645	19,3
	LCTC-100137	Matte White Sound	160x244	125x222	254/100"	11/3/30	Белый	116x128x2735	20
	LCTC-100138	Matte White Sound	168x257	132x235	269/106"	11/3/30	Белый	116x128x2865	20,8
	LCTC-100139	Matte White Sound	184x286	148x264	302/119"	11/3/30	Белый	116x128x3155	22,9
	LCTC-100140	Matte White Sound	186x317	166x295	338/133"	11/3/15	Белый	116x128x3470	25
	LCTC-100141	Matte White Sound	207x354	187x332	381/150"	11/3/15	Белый	116x128x3840	27,6
	LCTC-100142	Matte White Sound	219x374	198x352	404/159"	11/3/15	Белый	116x128x4040	29,2

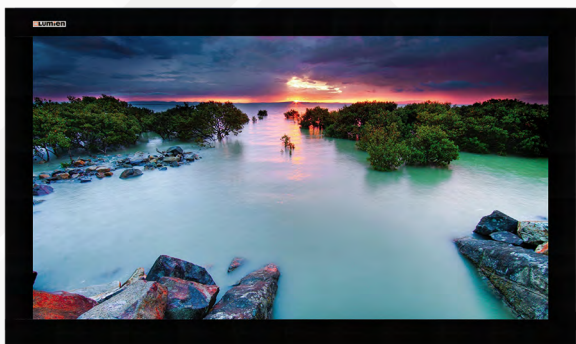

16:9

Доступные размеры

минимальная ширина:

193 см

максимальная ширина:

370 см

- Возможность проецировать контент любого типа, включая HD благодаря абсолютно плоской поверхности;
- Алюминиевая рама толщиной 8 см имеет скосы на внутренней стороне, которые защищают от тени на изображении;
- Отделка рамы из черного бархата придает установке элегантный внешний вид и наполняет помещение атмосферой домашнего уюта;
- Легкий монтаж с помощью крепежных кронштейнов, входящих в комплект;
- Изогнутая рама расширяет угол обзора охватывает периферийную зону, повышая эмоциональную вовлеченность в происходящее на экране;
- Стандартно изогнутая рама имеет изгиб 25 градусов, под заказ изгиб может быть любым;
- Возможна установка на ножках (поставляются опционально);
- В комплект входят все необходимые детали для крепления экрана к стене и потолку;
- Выпускается с полотном Matte White, Matte White Sound.

Matte White

Универсальное полотно с белой матовой поверхностью на текстильной основе с покрытием ПВХ. Равномерное распределение света исключает появление горячих пятен и изменение цвета. Благодаря широкому углу обзора перед экраном с таким полотном может разместиться большое количество зрителей.

Matte White Sound

Акустически прозрачное полотно на текстильной основе. Позволяет размещать звуковые колонки непосредственно за экраном, пропускает звуковые волны практически без потери звука и без ущерба для изображения.



Устойчивость к огню



Возможность мыть



Устойчивость к плесени



Угол обзора 160°

CINEMA HOME - натяжной экран на раме для домашнего кинотеатра. Обладает идеально ровной поверхностью, обеспечивая безупречное качество изображения. Возможны два варианта рамы - прямая и изогнутая, усиливающая эмоциональное восприятие контента.



Matte White

Угол обзора 160°

Усиление 1



Matte White Sound

Угол обзора 160°

Усиление 1

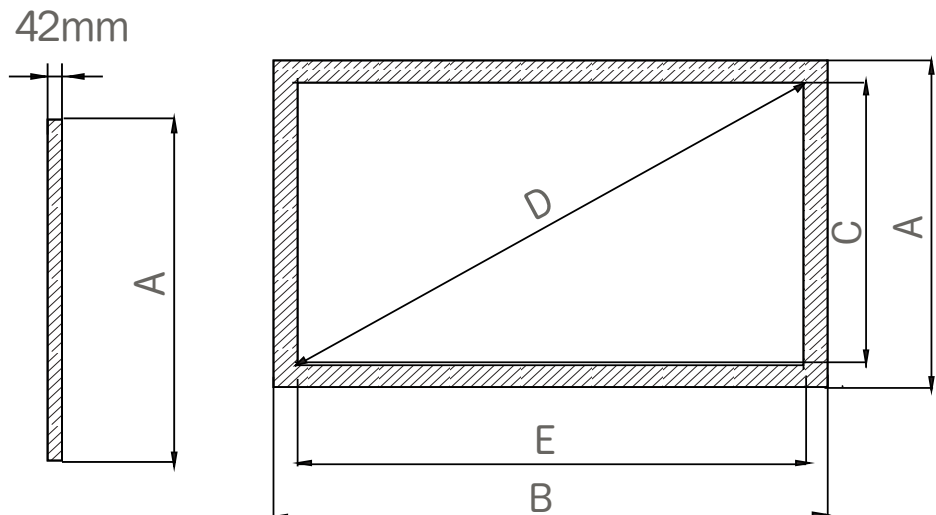

MW – Matte White
MWS – Matte White Sound

Формат	Код продукта	Общий размер (АхВ, см)	Рабочая область (СхЕ, см)	Диагональ рабочей области D (см/дюймы)	Полотно	Черная кайма по периметру (G, см)	Вес
16:9	LCH-100101	116x193	100x177	203/80"	MW	8	9,2
	LCH-100102	130x219	114x203	234/92"	MW	8	10
	LCH-100103	136x229	120x213	244/96"	MW	8	10,5
	LCH-100104	141x238	125x221	254/100"	MW	8	11
	LCH-100105	148x251	132x235	269/106"	MW	8	12
	LCH-100106	164x280	148x264	302/119"	MW	8	12,8
	LCH-100107	182x311	166x295	338/133"	MW	8	15
	LCH-100108	203x348	187x332	381/150"	MW	8	16,5
	LCH-100109	214x368	198x352	404/159"	MW	8	17,5
	LCH-100130	232x400	216x384	442/174"	MW	8	19
	LCH-100131	268x458	244x434	498/196"	MW	12	20,5
	LCH-100132	296x508	272x484	556/219"	MW	12	22
	LCH-100121	116x193	100x177	203/80"	MWS	8	9,2
	LCH-100122	130x219	114x203	234/92"	MWS	8	10
	LCH-100123	136x229	123x213	244/96"	MWS	8	10,5
	LCH-100124	141x238	125x221	254/100"	MWS	8	11
	LCH-100125	148x251	132x235	269/106"	MWS	8	12
	LCH-100126	164x280	148x264	302/119"	MWS	8	12,8
	LCH-100127	182x311	165x295	338/133"	MWS	8	15
	LCH-100128	203x348	187x332	381/150"	MWS	8	16,5
LCH-100129	214x368	198x352	404/159"	MWS	8	17,5	
Панорамный экран							
	LCH-100110	148x252	132x235	269/106"	MW	8	12,5
	LCH-100111	164x281	148x264	302/119"	MW	8	13,5
	LCH-100112	182x313	166x295	338/133"	MW	8	16
	LCH-100113	203x350	187x332	381/150"	MW	8	18
	LCH-100114	214x370	198x352	404/159"	MW	8	19
Ножки для экрана							
	LCH-100115	-	-	203-254/80-100"	-	-	6
	LCH-100116	-	-	269/106"	-	-	7
	LCH-100117	-	-	302/119"	-	-	7
	LCH-100118	-	-	338/133"	-	-	9,5
	LCH-100119	-	-	381/150"	-	-	9,5
	LCH-100120	-	-	404/159"	-	-	9,5



- Возможность проецировать контент любого типа, включая HD благодаря абсолютно плоской поверхности;
- Элегантный дизайн - тонкая черная рама толщиной 1 см;
- Крепления полотна к раме при помощи пружин обеспечивает идеально ровную проекционную поверхность;
- Формат 16:9;
- Специальный комплект креплений в комплекте обеспечивает легкий монтаж;
- Выпускается с полотном Matte White;
- Возможности для любых интерьеров.

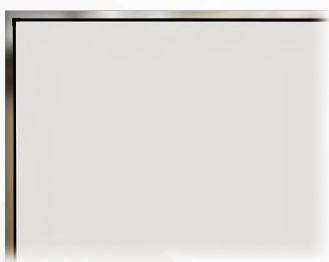

16:9

Доступные размеры

минимальная ширина:
максимальная ширина:

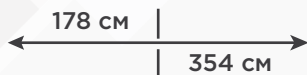

Matte White

Универсальное полотно с белой матовой поверхностью на текстильной основе с покрытием ПВХ. Равномерное распределение света исключает появление горячих пятен и изменение цвета. Благодаря широкому углу обзора перед экраном с таким полотном может разместиться большое количество зрителей.

 Устойчивость к огню

 Возможность мыть

 Устойчивость к плесени

 Угол обзора 160°

CINEMA THIN BEZEL - натяжной экран с тонкой рамой толщиной 1 см. Обладает идеально ровной поверхностью, обеспечивая безупречное качество изображения.



Matte White
Угол обзора 160°
Усиление 1

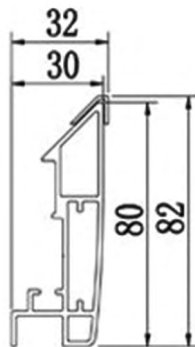
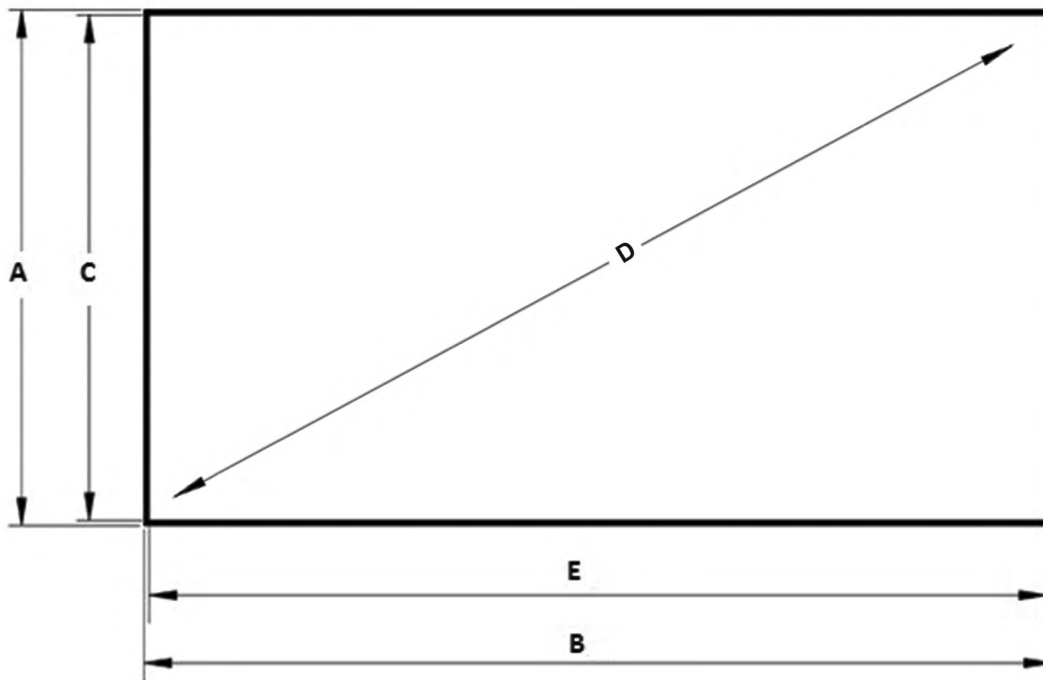

Формат	Код продукта	Общий размер (АхВ, см)	Рабочая область (СхЕ, см)	Диагональ рабочей области D (см/дюймы)
16:9	LCTB-100101	102x179	100x177	203/80"
	LCTB-100102	116x205	115x203	234/92"
	LCTB-100103	125x215	123x213	244/96"
	LCTB-100104	127x223	125x221	254/100"
	LCTB-100105	134x237	132x235	269/106"
	LCTB-100106	150x266	148x264	302/119"
	LCTB-100107	167x297	165x295	338/133"
	LCTB-100108	189x334	187x332	381/150"
	LCTB-100109	200x354	198x352	404/159"



- Полотно Matte White;
- Формат 16:9;
- Элегантный дизайн - отсутствие видимой рамы;
- Легкий монтаж;
- Возможности для любых интерьеров;
- Ножки поставляются опционально;



16:9

Доступные размеры

минимальная ширина:
максимальная ширина:

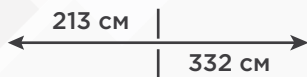

Matte White

Универсальное полотно с белой матовой поверхностью на текстильной основе с покрытием ПВХ. Равномерное распределение света исключает появление горячих пятен и изменение цвета. Благодаря широкому углу обзора перед экраном с таким полотном может разместиться большое количество зрителей.

 Устойчивость к огню

CINEMA INFINITY - натяжной экран без видимой рамы. Обладает идеально ровной поверхностью, обеспечивая безупречное качество изображения.

 Возможность мыть

 Устойчивость к плесени

 Угол обзора 160°



Matte White
Угол обзора 160°
Усиление 1

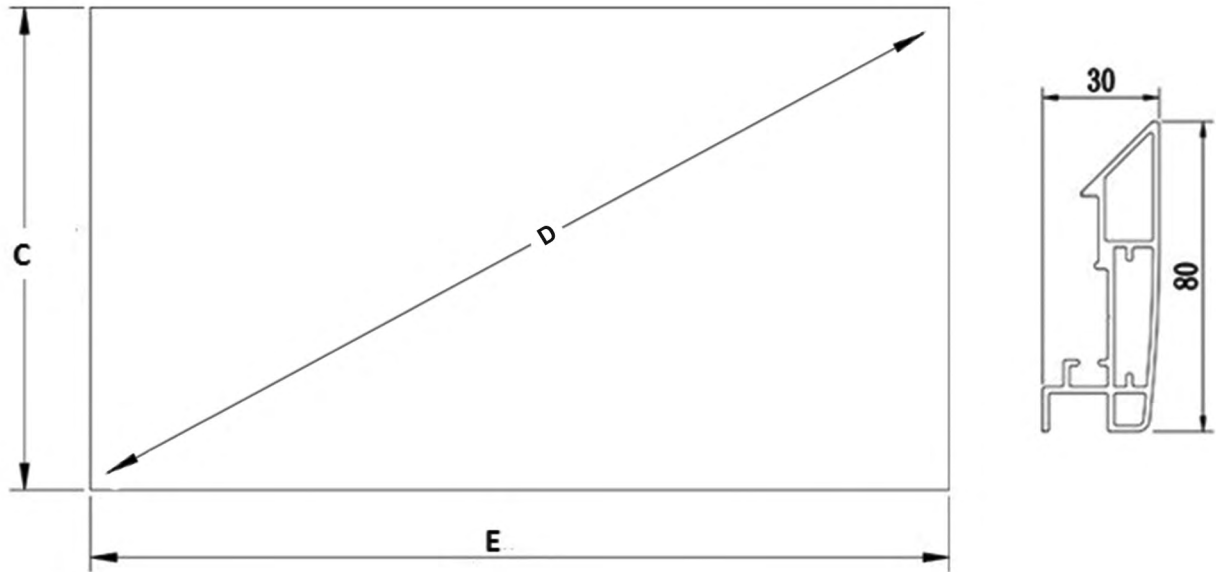

Формат	Код продукта	Рабочая область (СхЕ, см)	Диагональ рабочей области D (см/дюймы)
16:9	LCT-100103	120x213	244/96
	LCT-100104	120x213	254/100
	LCT-100105	132x235	269/106
	LCT-100106	148x264	302/119
	LCT-100107	165x295	338/133
	LCT-100108	187x332	381/150
	LCT-100109	198x352	404/159



- Возможность изготовления любого размера под заказ;
- Проекционное полотно натягивается по периметру на трубчатую алюминиевую раму с помощью люверсов;
- Возможна инсталляция на стену и установка на ножках;
- В случае, если у заказчика имеется готовая рама, на нее можно натянуть полотно Cinema Premium, экономя средства на приобретение целого экрана;
- Широкий выбор полотен: Matte White, Matte White Sound, Rear Projection.



Доступные размеры: до 4000 см

16:9

X:X

Matte White

Универсальное полотно с белой матовой поверхностью на текстильной основе с покрытием ПВХ. Равномерное распределение света исключает появление горячих пятен и изменение цвета. Благодаря широкому углу обзора перед экраном с таким полотном может разместиться большое количество зрителей.

Matte White Sound

Акустически прозрачное полотно на текстильной основе. Позволяет размещать звуковые колонки непосредственно за экраном, пропускает звуковые волны практически без потери звука и без ущерба для изображения.

Rear Projection

Полотно для обратного проецирования. Специальная обработка поверхности сводит к минимуму поглощение света при его проникновении вглубь полотна и обеспечивает его максимальную отдачу в пространство по направлению к зрителю.

 Устойчивость к огню

 Возможность мыть

 Устойчивость к плесени

CINEMA PREMIUM - натяжной экран на люверсах, используемый в качестве нестандартных проекционных решений. Основная сфера применения - театры, кинотеатры, концертные площадки. Изготавливается на заказ под любые размеры.



Matte White

Угол обзора 160°

Усиление 1



Matte White Sound

Угол обзора 160°

Усиление 1



Rear Projection

Угол обзора 120°

Усиление 1.8

Формат	Код продукта	Общий размер (АxВ, см)	Рабочая область (СxЕ, см)	Диагональ рабочей области D (см/дюймы)	Полотно
16:9	LCP-100101	370x632	338x600	271"	Matte White
	LCP-100102	398x682	366x650	294"	Matte White
	LCP-100103	426x732	394x700	316"	Matte White
	LCP-100104	454x782	422x750	339"	Matte White
	LCP-100105	482x832	450x800	361"	Matte White
	LCP-100106	510x882	478x850	384"	Matte White
	LCP-100107	538x932	506x900	406"	Matte White
	LCP-100108	566x982	534x950	429"	Matte White
	LCP-100201	370x632	338x600	271"	Matte White Sound
	LCP-100202	398x682	366x650	294"	Matte White Sound
	LCP-100203	426x732	394x700	316"	Matte White Sound
	LCP-100204	454x782	422x750	339"	Matte White Sound
	LCP-100205	482x832	450x800	361"	Matte White Sound
	LCP-100206	510x882	478x850	384"	Matte White Sound
	LCP-100207	538x932	506x900	406"	Matte White Sound
	LCP-100208	566x982	534x950	429"	Matte White Sound
	LCP-100301	370x632	338x600	271"	Rear Projection
	LCP-100302	398x682	366x650	294"	Rear Projection
	LCP-100303	426x732	394x700	316"	Rear Projection
	LCP-100304	454x782	422x750	339"	Rear Projection
LCP-100305	482x832	450x800	361"	Rear Projection	

НЕСТАНДАРТНЫЙ	LCP-100306	510x882	478x850	384"	Rear Projection
	LCP-100307	538x932	506x900	406"	Rear Projection
	LCP-100308	566x982	534x950	429"	Rear Projection
	LCP-100109	532x632	500x600	307"	Matte White
	LCP-100110	532x732	500x700	339"	Matte White
	LCP-100111	632x732	600x700	363"	Matte White
	LCP-100112	582x832	550x800	382"	Matte White
	LCP-100113	532x932	500x900	426"	Matte White
	LCP-100114	632x932	600x900	450"	Matte White
	LCP-100115	532x1032	500x1000	440"	Matte White
	LCP-100116	582x1032	550x1000	449"	Matte White
	LCP-100117	632x1032	600x1000	459"	Matte White Sound
	LCP-100209	532x632	500x600	307"	Matte White Sound
	LCP-100210	532x732	500x700	339"	Matte White Sound
	LCP-100211	632x732	600x700	363"	Matte White Sound
	LCP-100212	582x832	550x800	382"	Matte White Sound
	LCP-100213	532x932	500x900	426"	Matte White Sound
	LCP-100214	632x932	600x900	450"	Matte White Sound
	LCP-100215	532x1032	500x1000	440"	Matte White Sound
	LCP-100216	582x1032	550x1000	449"	Matte White Sound
	LCP-100217	632x1032	600x1000	459"	Matte White Sound
	LCP-100309	532x632	500x600	307"	Rear Projection
	LCP-100310	532x732	500x700	339"	Rear Projection
	LCP-100311	632x732	600x700	363"	Rear Projection
	LCP-100312	582x832	550x800	382"	Rear Projection
	LCP-100313	532x932	500x900	426"	Rear Projection
	LCP-100314	632x932	600x900	450"	Rear Projection
	LCP-100315	532x1032	500x1000	440"	Rear Projection
	LCP-100316	582x1032	550x1000	449"	Rear Projection
	LCP-100317	632x1032	600x1000	459"	Rear Projection



16:9

X:X

- Возможность изготовления любого размера под заказ;
- Рама имеет покрытие из черного бархата, предотвращающего отражение и поглощающего проецируемый свет;
- Алюминиевая рама толщиной 12 см имеет скосы на внутренней стороне, которые защищают от тени на изображении;
- Возможна инсталляция на стену и установка на ножках;
- Два вида полотен - белое Matte White, а так же акустически прозрачное Matte White Sound;
- Возможность исполнения бархатной рамы в любом цвете по шкале RAL под заказ.

Доступные размеры: до 4000 см

Matte White

Универсальное полотно с белой матовой поверхностью на текстильной основе с покрытием ПВХ. Равномерное распределение света исключает появление горячих пятен и изменение цвета. Благодаря широкому углу обзора перед экраном с таким полотном может разместиться большое количество зрителей.

Matte White Sound

Акустически прозрачное полотно на текстильной основе. Позволяет размещать звуковые колонки непосредственно за экраном, пропускает звуковые волны практически без потери звука и без ущерба для изображения.

 Устойчивость к огню

CINEMA VELVET PREMIUM - натяжной экран на черной бархатной раме для крупных инсталляций. Может быть изготовлен под заказ в любом размере.

 Возможность мыть

 Устойчивость к плесени



Matte White
Угол обзора 160°
Усиление 1



Matte White Sound
Угол обзора 160°
Усиление 1

Формат	Код продукта	Общий размер (АxВ, см)	Рабочая область (СxЕ, см)	Диагональ рабочей области D (см/дюймы)	Рама по периметру (см)	Полотно
16:9	LCVP-100101	362x624	338x600	271"	12	Matte White
	LCVP-100102	390x674	366x650	294"	12	Matte White
	LCVP-100103	418x724	394x700	316"	12	Matte White
	LCVP-100104	446x774	422x750	339"	12	Matte White
	LCVP-100105	474x824	450x800	361"	12	Matte White
	LCVP-100106	502x874	478x850	384"	12	Matte White
	LCVP-100107	530x924	506x900	406"	12	Matte White
	LCVP-100108	558x974	534x950	429"	12	Matte White
НЕСТАНДАРТНЫЙ	LCVP-100109	524x624	500x600	307"	12	Matte White
	LCVP-100110	526x724	500x700	339"	12	Matte White
	LCVP-100111	624x724	600x700	363"	12	Matte White
	LCVP-100112	574x824	550x800	382"	12	Matte White
	LCVP-100113	524x924	500x900	426"	12	Matte White
	LCVP-100114	624x924	600x900	450"	12	Matte White
	LCVP-100115	524x1024	500x1000	440"	12	Matte White
	LCVP-100116	574x1024	550x1000	449"	12	Matte White
	LCVP-100117	624x1024	600x1000	459"	12	Matte White

СЕРИЯ CINEMA: ДИЗАЙНЕРСКИЕ РЕШЕНИЯ ПОД ЗАКАЗ

ЭКРАНЫ СЕРИИ **CINEMA HOME** МОГУТ БЫТЬ ИСПОЛНЕНЫ В РАЗЛИЧНЫХ ВАРИАНТАХ РАМЫ :

Бархатная рама толщиной 8 см в 7-ми цветовых вариантах:

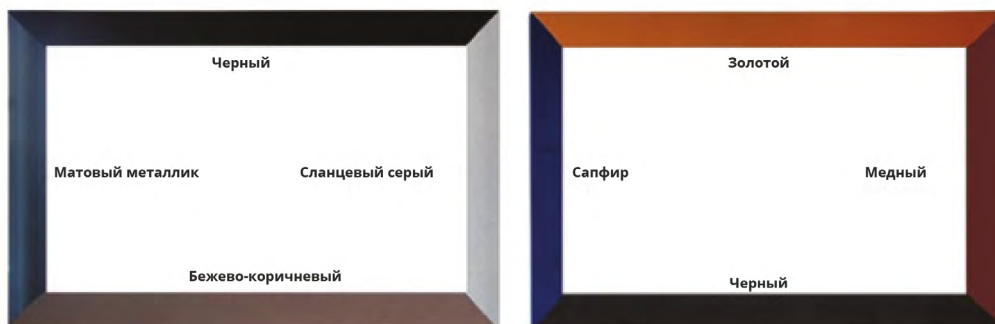

Бархатная рама толщиной 8 см с внутренней черной каймой 1,5 см в 5-ти цветовых вариантах:

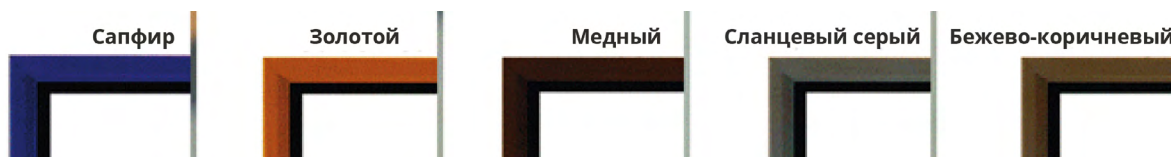

Кожаная рама толщиной 8 см в 6-ти цветовых вариантах:

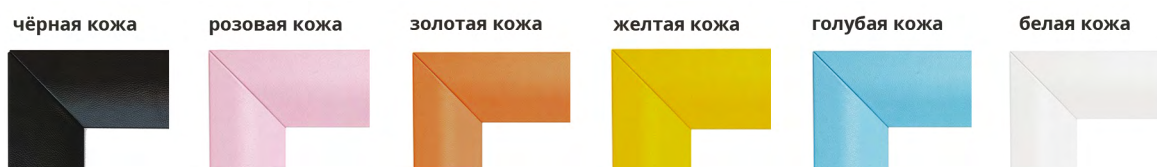

МОТОРИЗОВАННЫЕ ЭКРАНЫ СЕРИЙ **CINEMA CONTROL** И **CINEMA TENSIONED CONTROL** :

Дизайнерский корпус округлой формы с кожаной отделкой в 6-ти цветовых вариантах:

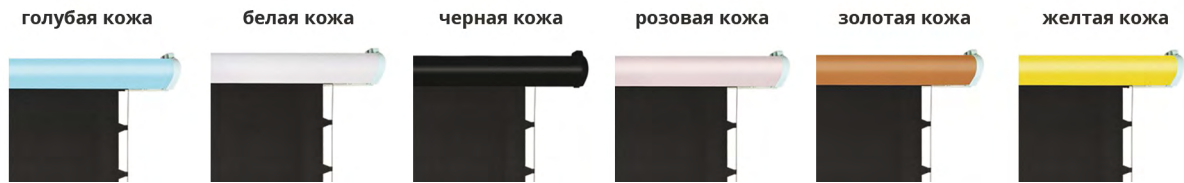

Инновационный корпус с кожаной отделкой в 8-ми цветовых вариантах на выбор для идеального соответствия вашему интерьеру:



Серия экранов Lumien Cinema предлагает широкий ряд возможностей кастомизации экранов для идеального дополнения интерьера Вашего домашнего кинотеатра*



*Данные решения доступны под заказ!



- Экономичность, компактность;
- Простой и легкий монтаж на стену или потолок;
- Нижняя планка обеспечивает идеально ровное натяжение полотна;
- Отсутствие швов на проекционной поверхности на всех размерах модели;
- Черная кайма по периметру для улучшения восприятия яркости изображения;
- Переключатель, входящий в базовую комплектацию, легко заменяется на беспроводное устройство (инфракрасное или радиочастотное);
- Пульт управления позволяет останавливать полотно на любой высоте, меняя формат изображения поставляется опционально;
- Выпускается с полотном Matte White.

1:1

4:3

16:9

16:10

Доступные размеры

минимальная ширина:

максимальная ширина:



Matte White

Универсальное полотно с белой матовой поверхностью на текстильной основе с покрытием ПВХ. Равномерное распределение света исключает появление горячих пятен и изменение цвета. Благодаря широкому углу обзора перед экраном с таким полотном может разместиться большое количество зрителей.



Устойчивость к огню

ECO CONTROL - экономичный моторизованный экран для крепления на стену или потолок. Широко используется в сфере образования.



Возможность мыть



Устойчивость к плесени



Угол обзора 160°



Matte White

Угол обзора 160°

Усиление 1

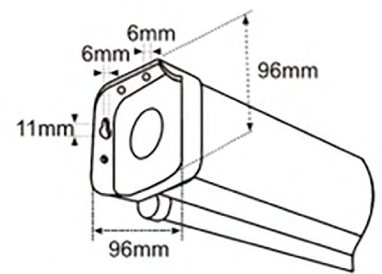
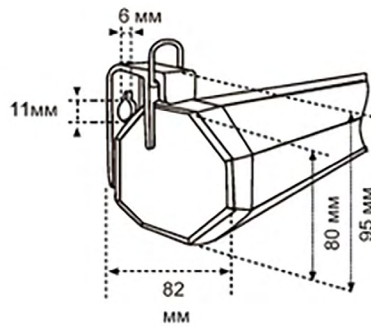
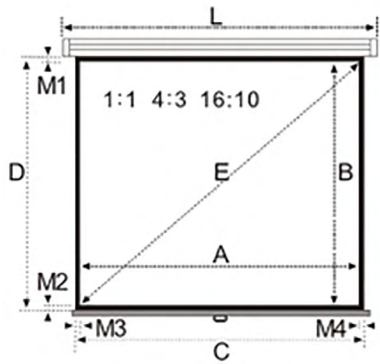

Форма и размер корпуса для экранов, помеченных *

Формат	Код продукта	Общий размер (АхВ, см)	Рабочая область (СхЕ, см)	Диагональ рабочей области D (см/дюймы)	Габариты корпуса (см)	Вес
1:1	LEC-100101	180x180	174x174	97	82x82x2000	5
	LEC-100102	203x203	197x197	110	82x82x2230	7
	LEC-100103	220x220	214x214	119	82x82x2400	8
	LEC-100104	244x244	236x236	131	82x82x2640	10
4:3	LEC-100105	128x171	122x165	81	82x82x1910	4
	LEC-100106	153x203	147x197	97	82x82x2230	5
	LEC-100107	183x244	175x236	116	82x82x2640	7
	LEC-100108	229x305	221x297	146	96x96x3310 *	11
16:9	LEC-100109	142x200	109x194	88	82x82x2200	5
	LEC-100110	165x240	131x232	105	82x82x2600	6
	LEC-100111	187x280	153x272	123	96x96x3060 *	8
	LEC-100112	198x300	164x292	132	96x96x3210 *	10
16:10	LEC-100113	111x180	105x174	80	82x82x2000	3
	LEC-100114	125x200	119x194	90	82x82x2200	4
	LEC-100115	152x240	144x232	108	82x82x2600	6
	LEC-100116	177x280	169x272	126	96x96x3060 *	8
	LEC-100117	189x300	181x292	135	96x96x3210 *	10



- Простой и легкий монтаж на стену/потолок для универсального использования;
- Нижняя планка обеспечивает идеально ровное натяжения полотна;
- Пружинный механизм позволяет фиксировать полотно на любой высоте и препятствует самораскрытию экрана;
- В комплектацию входит уровень для идеально ровного монтажа;
- Выпускается с полотном Matte White.

1:1

4:3

16:9

16:10

Доступные размеры

минимальная ширина:

150 см

максимальная ширина:

305 см

Matte White

Универсальное полотно с белой матовой поверхностью на текстильной основе с покрытием ПВХ. Равномерное распределение света исключает появление горячих пятен и изменение цвета. Благодаря широкому углу обзора перед экраном с таким полотном может разместиться большое количество зрителей.



Устойчивость к огню

ECO PICTURE - эргономичный настенный экран с ручным управлением с широкими возможностями крепления.



Возможность мыть



Устойчивость к плесени



Угол обзора 160°



Matte White

Угол обзора 160°

Усиление 1

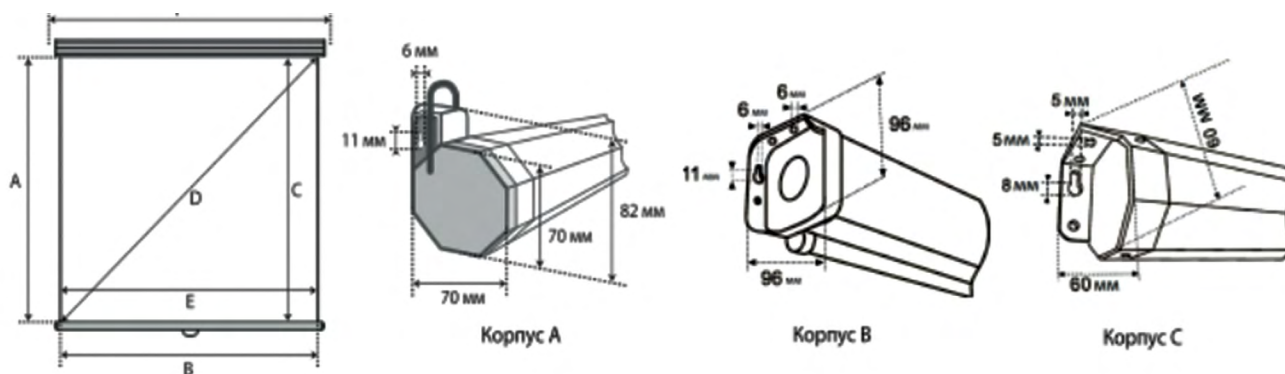

Формат	Код продукта	Общий размер (АхВ, см)	Рабочая область (СхЕ, см)	Диагональ рабочей области D (см/дюймы)	Тип корпуса	Габариты корпуса (ШхВхД, мм)	Вес
Без чёрной каймы							
1:1	LEP-100101	150x150	150x150	212/84	A	70x82x1590	4
	LEP-100105	160x160	160x160	226/89	A	70x82x1690	4
	LEP-100102	180x180	180x180	255/100	A	70x82x1890	5
	LEP-100103	200x200	200x200	283/111	A	70x82x2090	7
С чёрной каймой по периметру							
1:1	LEP-100106	127x127	121x121	171/67	C	58x58x1390	4
	LEP-100107	153x153	147x147	208/82	C	58x58x1650	5
	LEP-100108	180x180	174x174	246/97	C	58x58x1920	6
	LEP-100109	203x203	195x195	276/109	A	82x70x2150	7
	LEP-100110	220x220	214x214	303/119	A	82x70x2320	8
4:3	LEP-100111	120x160	114x154	192/75	C	58x58x1720	7
	LEP-100112	128x171	122x165	205/81	C	58x58x1830	5
	LEP-100113	153x203	147x197	246/97	C	58x58x2150	6
	LEP-100114	183x244	175x236	294/116	A	82x70x2560	8
	LEP-100115	206x274	198x266	332/131	B	96x96x2860	14
	LEP-100116	229x305	221x297	370/146	B	96x96x3170	16
16:9	LEP-100117	142x200	109x194	223/88	C	58x58x2120	6
	LEP-100118	164x240	130x232	266/105	A	82x70x2520	7
	LEP-100119	187x280	153x272	312/123	B	96x96x2920	13
	LEP-100120	198x300	164x292	335/132	B	96x96x3120	15
16:10	LEP-100121	115x180	109x174	205/81	C	58x58x1920	5
	LEP-100122	127x200	121x194	229/90	C	58x58x2120	6
	LEP-100123	153x240	145x232	274/107	C	82x70x2520	7
	LEP-100124	178x280	170x272	324/126	B	96x96x2920	12
	LEP-100125	190x300	182x292	344/135	B	96x96x3120	14



Доступные размеры
минимальная ширина:
максимальная ширина:

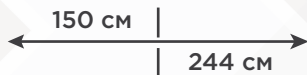

- Полотно с обратной стороны имеет черное покрытие для предотвращения засветки изображения;
- Специально разработанный кнопочный механизм раскрытия/сворачивания ножек штатива;
- Телескопическая стойка, оснащенная регуляторами для выбора формата и высоты проекции;
- Удобная ручка для переноски;
- В комплектацию входит уровень для идеально ровного монтажа;
- Возможность настенной установки для экранов шириной 220 см и больше;
- Выпускается с полотном Matte White.



Matte White

Универсальное полотно с белой матовой поверхностью на текстильной основе с покрытием ПВХ. Равномерное распределение света исключает появление горячих пятен и изменение цвета. Благодаря широкому углу обзора перед экраном с таким полотном может разместиться большое количество зрителей.

 Устойчивость к огню

 Возможность мыть

 Устойчивость к плесени

 Угол обзора 160°

ECO VIEW - компактный переносной экран на штативе. Благодаря встроенному в штатив корректору трапецеидальных искажений обеспечивается точная настройка изображения.



Matte White
Угол обзора 160°
Усиление 1

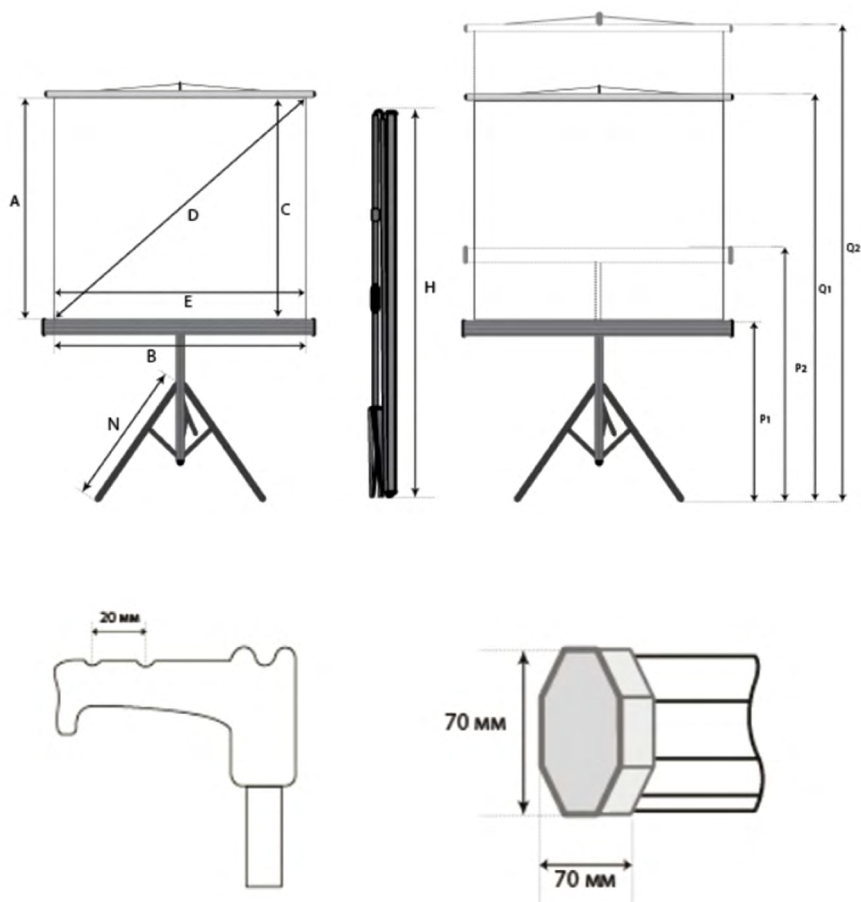

Формат	Код продукта	Общий размер (АxВ, см)	Рабочая область (СxЕ, см)	Диагональ рабочей области D (см/дюймы)	Длина ножки N (см)	Высота нижней планки (P1/P2, см)	Высота верхней планки (Q1/Q2, см)	Длина собранного экрана H (см)	Вес (кг)
Без чёрной каймы									
1:1	LEV-100101	150x150	150x150	212/84	47	32/100	187/248	161	7
	LEV-100105	160x160	160x160	226/89	47	32/100	187/248	171	8
	LEV-100102	180x180	180x180	255/100	67	45/128	225/308	191	10
	LEV-100103	200x200	200x200	283/111	67	45/124	245/324	211	11
С чёрной каймой по периметру									
1:1	LEV-100104	127x127	121x121	171/67	43	29/109	172/252	141	5
	LEV-100106	153x153	147x147	208/82	43	29/91	198/263	167	7
	LEV-100107	180x180	174x174	246/97	68	43/117	239/313	194	10
	LEV-100108	203x203	195x195	279/109	68	43/104	262/323	217	10,5
	LEV-100109	220x220	214x214	300/118	68	43/87	279/323	234	11
4:3	LEV-100110	128x171	122x165	81"	68	29/119	173/263	185	7
	LEV-100111	153x203	147x197	97"	68	43/154	212/323	217	10
	LEV-100112	183x244	175x236	116"	68	43/124	242/323	258	11

DECO

Складной проекционный столик

Столик легко и быстро складывается и раскладывается, готов к использованию без дополнительной регулировки и при этом обладает небольшим весом, его удобно переносить из помещения в помещение, что делает его превосходным решением для образования.



- Две полки, расположенные на разной высоте, позволяют одновременно устанавливать на нем проектор и ноутбук, а также размещать различные аксессуары для презентаций;
- Наличие двух пар ножек придает изделию дополнительную устойчивость и обеспечивают сохранность расположенного на нем оборудования;
- Стальная конструкция имеет порошковое покрытие черного цвета для защиты от ржавчины и царапин;
- Простота использования.

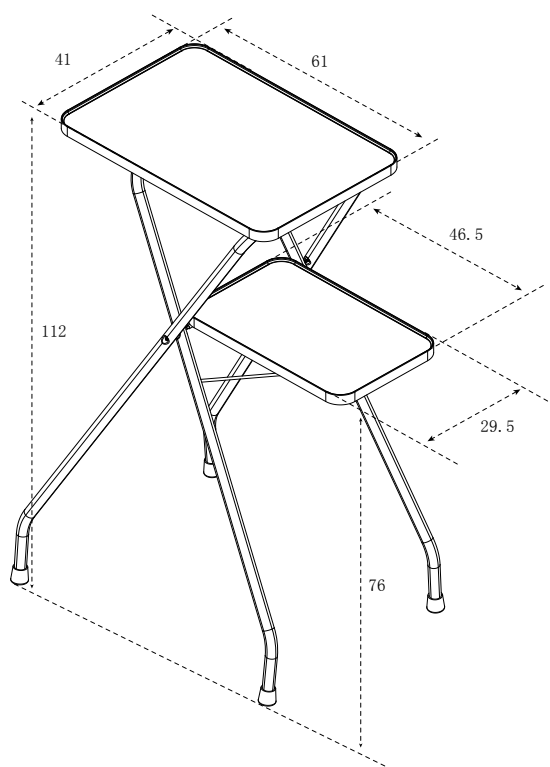

Нагрузка на полки (см)	Наклон°	Высота (см)	Размещение полок (см)	Вес (кг)
25 / 15	-	112 / 76	41x61 / 29x47	9



VITEL

Мобильный проекционный столик

Мобильный проекционный столик обладает высокой маневренностью, что обеспечивает его широкую область применения: образование, мобильные презентации в бизнесе, выставочные комплексы.

- Плавная регулировка высоты и наклона расширяет возможности применения столика и делают его удобным в использовании;
- Бортики по краям для защиты проектора от падения;
- Четыре ролика с покрытием из высокопрочного каучука обеспечивают плавное перемещение столика по любой поверхности;
- Прочная стальная конструкция имеет порошковое покрытие черного цвета, защищая изделие от ржавчины, коррозии и сколов и продлевает срок службы;
- Легкая сборка.

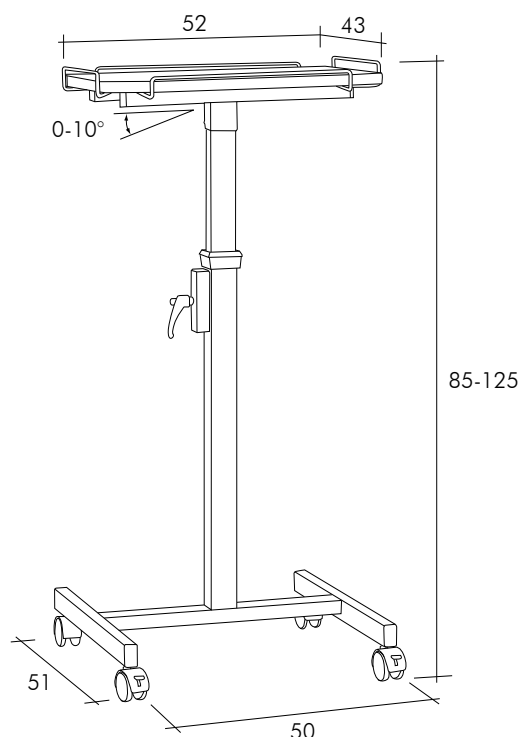

Нагрузка на полки (см)	Наклон°	Высота (см)	Размещение полок (см)	Вес (кг)
20	0-10	80-125	43x52	13

GALANT

Портативный столик для профессиональных презентаций

Портативный столик для профессиональных презентаций. Основная сфера применения – презентации на конференциях, симпозиумах, выставочных инсталляциях.



- Встроенная пневматическая пружина позволяет легко регулировать высоту, обеспечивая установку проектора на необходимом для максимально комфортного просмотра уровне;
- Две полки позволяют одновременно устанавливать на нем проектор и ноутбук, а также размещать различные аксессуары для презентаций;
- Нижняя полка оснащена функцией поворота и регулировки по высоте, что придает инсталляции дополнительные возможности;
- Небольшие опорные стойки обеспечивают дополнительную устойчивость модели;
- Два больших колеса из каучука придают модели маневренность при перемещении;
- Прочная конструкция имеет порошковое покрытие черного цвета для защиты от ржавчины и царапин;
- Легкая сборка.

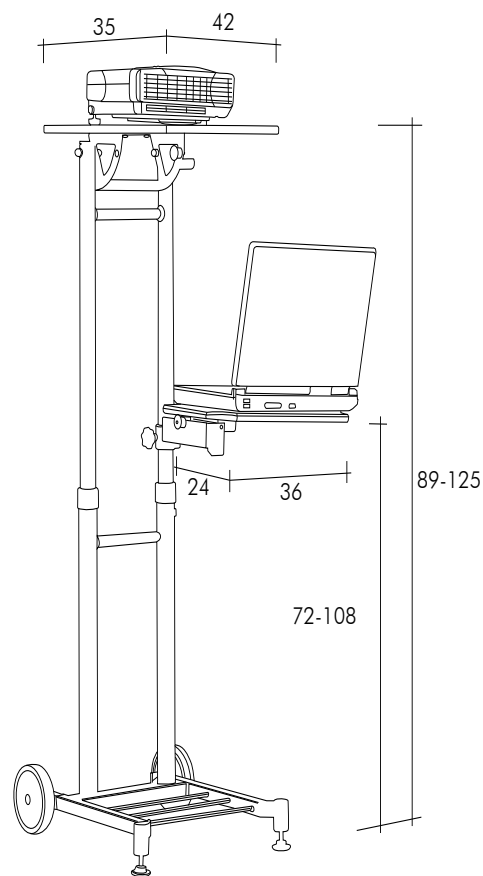

Нагрузка на полки (см)	Наклон°	Высота (см)	Размещение полок (см)	Вес (кг)
10 / 5	-	89-125 / 72-108	35x42 / 24x36	13



Надежный и эргономичный пульт от производителя делает Вашу работу с экраном легкой и непринужденной. Длинный силовой кабель и настенное крепление позволят Вам выгодно расположить ресивер пульта, позволяя управлять экраном как с дистанционного пульта, так и непосредственно с ресивера. Каждый пульт имеет заводские настройки, но при желании можно настраивать пульты в соответствии с потребностями пользователя посредством несложных манипуляций. Каждый ресивер (соответственно экран) можно настроить на работу с пятью пультами.

- Сеть: 230VAC \pm 10% (50Гц);
- Ток на выходе к мотору: не более 3А (230VAC);
- Дальность действия: радиочастотного пульта - не менее 20 м; инфракрасного пульта - до 8 м (допускается горизонтальное отклонение направления пульта на 15°);
- Частота сигнала: радиочастотный пульт - 433.9 МГц, инфракрасный пульт 38 КГц;
- Максимальное рабочее время при нажатии кнопки: 120 с;
- При превышении данного лимита контроллер прекращает подачу энергии к мотору;
- Минимальное рабочее время одной нажатой кнопки: 0,3 с;
- Максимальное количество рабочих радиочастотных пультов на один экран: до 5 шт.



ГЛОССАРИЙ

Черная кайма – это черная полоса по периметру проекционного полотна, которая увеличивает воспринимаемую контрастность изображения.

Черная обратная сторона – нижний слой проекционного полотна, окрашенный в черный цвет, что препятствует проникновению света и способствует его лучшему отражению.

Угол обзора – максимальный угол, при котором проецируемое изображение сохраняет четкую видимость.

Коэффициент усиления – относительный критерий того, насколько хорошо экран отражает направленный на него свет по сравнению с эталонным экраном. Эталонный экран - экран с таким покрытием, который равномерно по всем направлениям рассеивает 100% падающего на него перпендикулярного светового потока.

Рабочая область – это проекционная поверхность без учета черной каймы.

Коррекция трапециевидных искажений – восстановление прямоугольной формы изображения на экране, достигаемая за счет наклона экранного полотна.

Внешняя засветка – это количество нежелательного освещения в помещении, которое может отрицательно повлиять на проецирование. Источником внешней засветки могут быть окна или комнатное освещение.

RS232 – это стандарт последовательной передачи двоичных данных и сигналов управления, широко использующийся в последовательных портах компьютеров.

Aspect Ratio/Формат – это соотношение ширины и высоты изображения. Наиболее распространенные форматы – видео (4:3), HDTV (16:9), широкий (16:10), Cinemascope (2.35:1).



